

**MAIDESITE**



# **Standing Desk Frame User Guide T2 Pro/ T2 Pro Plus**

Email(EU): [Customerservice-EU@maidesite.com](mailto:Customerservice-EU@maidesite.com)

Website(EU): [www.maidesite.de](http://www.maidesite.de)





















Website(UK): [www.maidesite.co.uk](http://www.maidesite.co.uk)

YouTube: [Maidessite Office](#)

Facebook: [Maidessite Desk](#)

Instagram: [Maidessite Standing Desk](#)

## Warm prompt

 <p>Make sure no obstacles are in the desk's path. Make sure the desktop is not touching any walls. Make sure all cords are appropriate length to accommodate the change in height.</p> 	 <table border="1"><tr><td data-bbox="1382 491 1552 537"> WARNING</td></tr><tr><td data-bbox="1382 537 1552 675">Pinch Point Keep hands and fingers clear.</td></tr></table>	 WARNING	Pinch Point Keep hands and fingers clear.
 WARNING			
Pinch Point Keep hands and fingers clear.			
 <p>Keep children away from electric height-adjustable desks, control units and handsets. There is a risk of injury and electric shock.</p> 			
 <p>Keep all electrical components away from liquids.</p> 			
 <p>Do not sit or stand on the desk frame. Do not crawl or lie under the desk frame.</p> 			
 <p>Do not place any objects taller than 20" underneath the desk.</p> 			
 <p>Do not open any of the components - the Legs, Control Box, or Switch. There is a danger of electric shock.</p> 			
 <p>This product is designed with a duty cycle of 10% (2 min. on, 18 min. off).</p> 			
 <p>In the event of a power outage or if the power cord is unplugged, a manual reset may be necessary - see USE section.</p> 			

## USE/ LIABILITY

- ◆ This height adjustable desk has electric motors and is designed for use in dry work areas only.
- ◆ The desk height is adjustable so that it can be positioned at the most ergonomically suitable height.
- ◆ Any other use is at user's risk.
- ◆ Under no circumstances does the manufacturer accept warranty claims or liability claims for damages caused from improper use or handling of the desk frame.

# CONTENTS

## 01 Part List P1-P3

(Teileliste/ Liste des pièces/ Lista de piezas/ Lista dei componenti)

## 02 Standing Desk Assembly P4-P12

(Montage des höhenverstellbaren Schreibtischgestells/ Assemblage du Bureau Assis Debout /Ensamblaje del Escritorio Elevable/ Montaggio del Scrivania Regolabile in Altezza)

## 03 Instructions of Control Panel P13-P32

<b>English</b>	- Instructions of Control Panel	P13-P16
<b>Deutsch</b>	- Anweisung des handreglers	P17-P20
<b>Français</b>	- Guide d'utilisation du panneau de contrôle	P21-P24
<b>Espagnol</b>	- Guía de usuario del panel de control	P25-P28
<b>Italian</b>	- Guida per l'uso del pannello di controllo	P29-P32

MAIDÉSITE

01

# Part List

Teileliste/  
Liste des pièces/  
Lista de piezas/  
Lista dei componenti

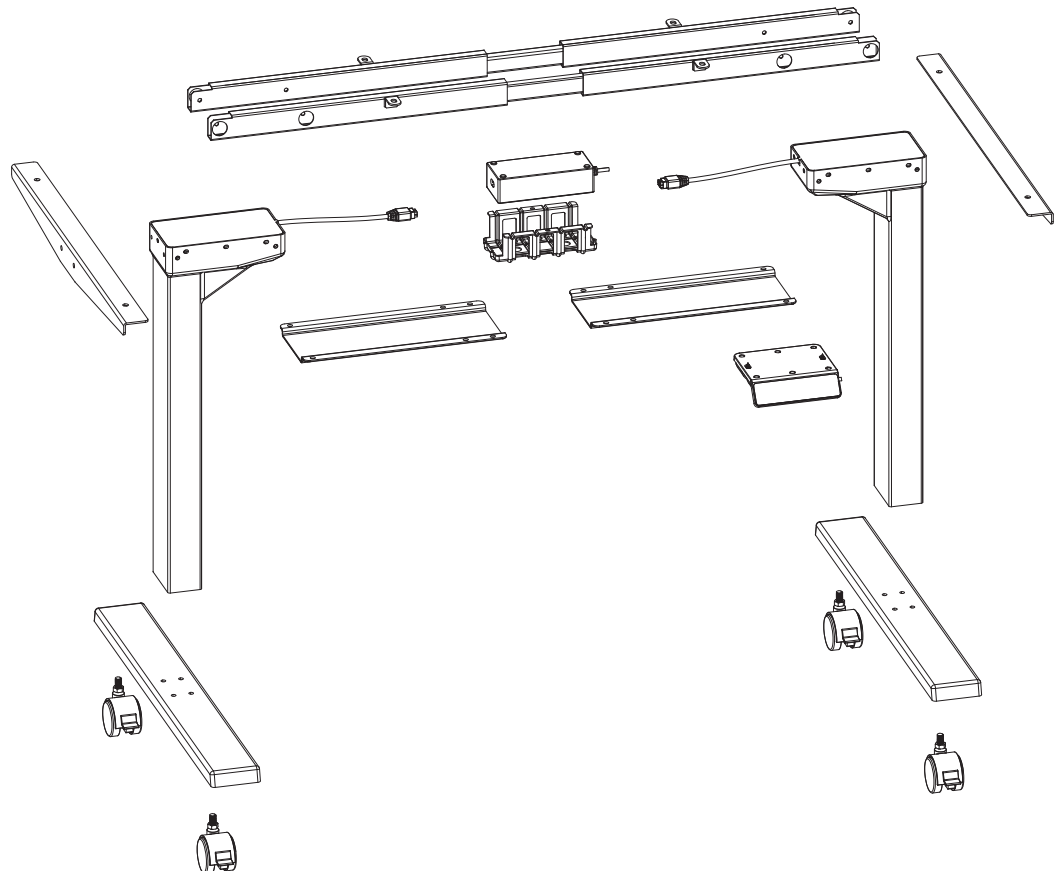

30 min  

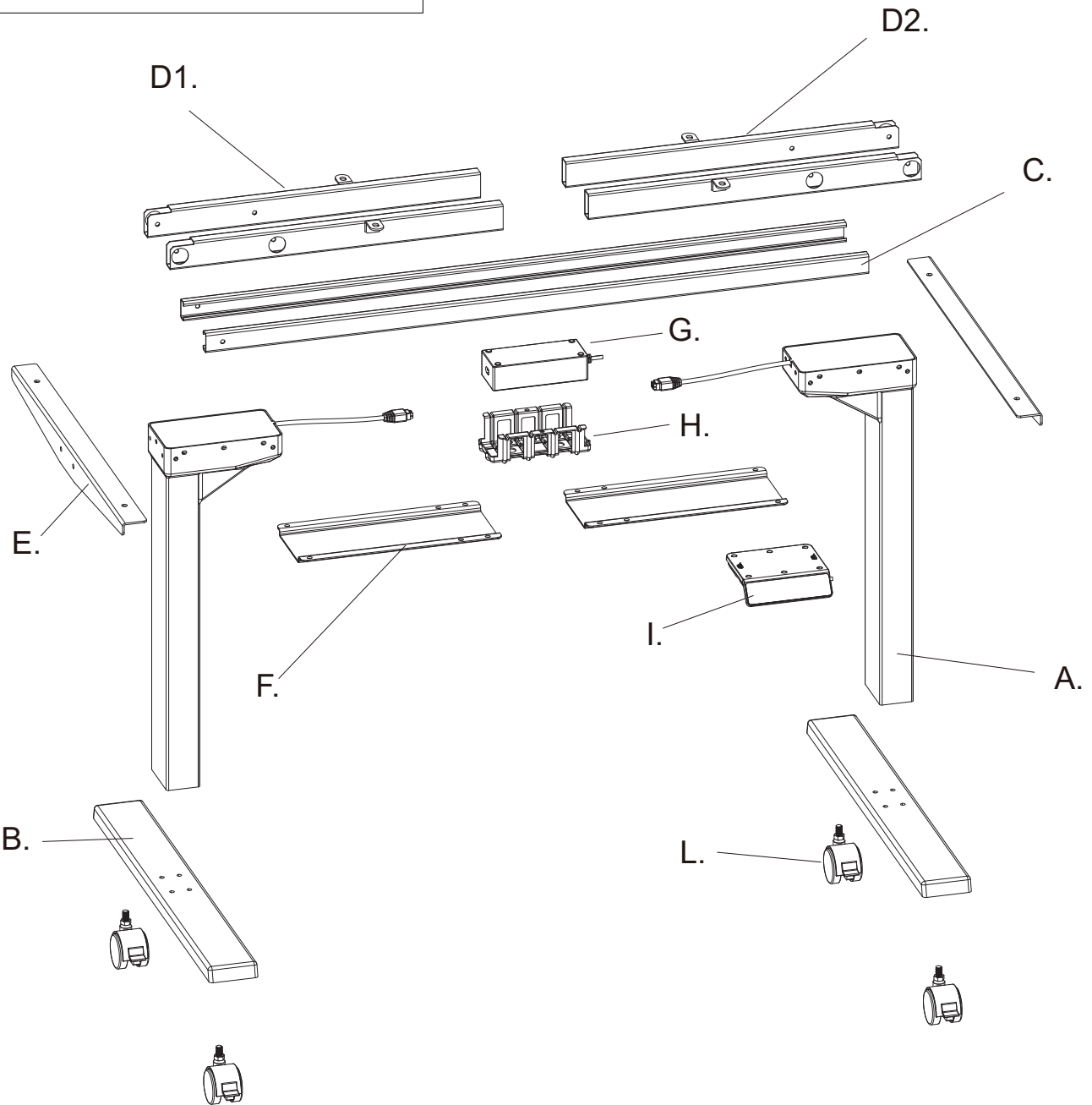

EN: Dear customers, please check the part list before installation, and if you have any questions, please contact us directly at [customerservice-eu@maidesite.com](mailto:customerservice-eu@maidesite.com), thank you!

DE: Sehr geehrte Kundinnen und Kunden, bitte überprüfen Sie vor der Installation die Zubehörliste und kontaktieren Sie uns bei Fragen direkt unter [customerservice-eu@maidesite.com](mailto:customerservice-eu@maidesite.com), vielen Dank!

FR: Chers clients, veuillez vérifier la liste des accessoires avant l'installation, et si vous avez des questions, veuillez nous contacter directement à [customerservice-eu@maidesite.com](mailto:customerservice-eu@maidesite.com), merci !

ES: Estimados clientes, por favor comprueben la lista de accesorios antes de la instalación, y si tienen alguna pregunta, por favor pónganse en contacto con nosotros directamente en [customerservice-eu@maidesite.com](mailto:customerservice-eu@maidesite.com), ¡gracias!

I T: Gentili clienti, si prega di controllare l'elenco degli accessori prima dell'installazione, e se avete domande, vi preghiamo di contattarci direttamente a [customerservice-eu@maidesite.com](mailto:customerservice-eu@maidesite.com), grazie!

## Parts List

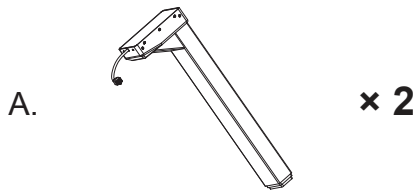

EN: Lifting Column  
DE: Hubsäule  
FR: Colonne de levage  
ES: Columna de elevación  
I T: Colonna di Sollevamento

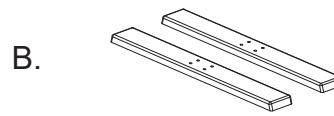

EN: Foot  
DE: Tischfuß  
FR: Pied de terre  
ES: Pie de tierra  
I T: Piede

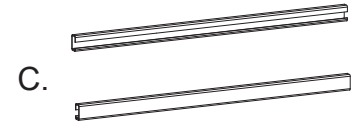

EN: Central Rail  
DE: Mittelbalken  
FR: Traverse centrale  
ES: Travesaño central  
I T: Trave Centrale

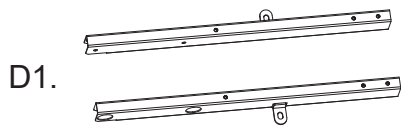

EN: Left Crossbar End  
DE: Linker Querbalken  
FR: Traverse gauche  
ES: Travesaño izquierdo  
I T: Trave Orizzontale a Sinistra

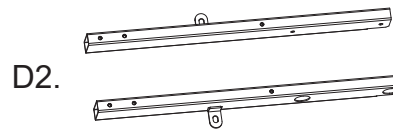

EN: Right Crossbar End  
DE: Rechter Querbalken  
FR: Traverse droite  
ES: Travesaño derecha  
I T: Trave Orizzontale a Destra

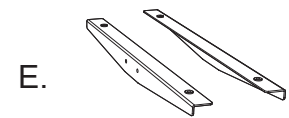

EN: Side Bracket  
DE: Seitenhalterung  
FR: Panneaux latéraux  
ES: Placa lateral  
I T: Supporti Laterali

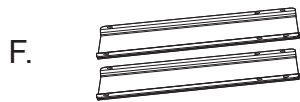

EN: Cable Management Cover  
DE: Abdeckblech für Kabelmanagement  
FR: Couvercle de gestion des câbles  
ES: Cubierta de gestión de cables  
I T: Copertura per la Sistemazione delle Linee



EN: Power Adapter  
DE: Adapter  
FR: Adaptateurs  
ES: Adaptadores  
I T: Adattatore di Alimentazione



EN: Adapter Fixture  
DE: Klammer des Adapter  
FR: Clip d'adaptation  
ES: Clip adaptador  
I T: Supporto per Adattatore

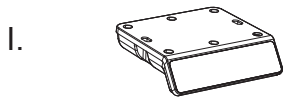

EN: Control Panel  
DE: Handregler  
FR: Contrôleur portatif  
ES: Controlador de mano  
I T: Controller



EN: Power Cable  
DE: Netzkabe  
FR: Câble d'alimentation  
ES: Cable de alimentación  
I T: Cavo di Alimentazione

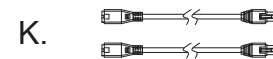

EN: Extension Cable  
DE: Adapterkabel  
FR: Câble adaptateur  
ES: Cable adaptador  
I T: Cavo di Adattatore

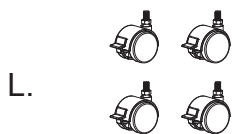

EN: Caster  
DE: Rolle  
FR: Roulettes  
ES: Pie de ruedas  
I T: Rotella Girevole



EN: Cable Clip  
DE: Kabel Clip  
FR: Pincés à câble  
ES: Pinzas para cables  
I T: Fascetta per Linee

Hardware List

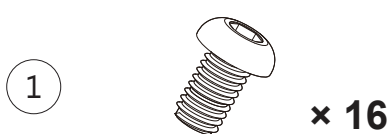

M6\*8 Machine Screw

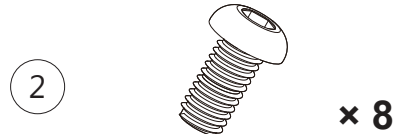

M6\*12 Machine Screw

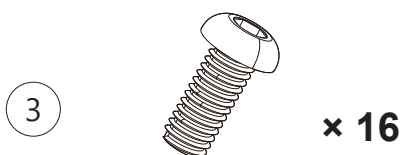

M6\*14 Machine Screw

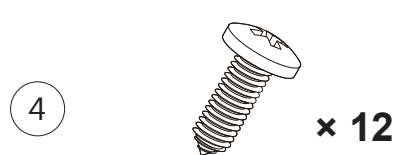

ST5\*0.8\*16 Tapping Screw

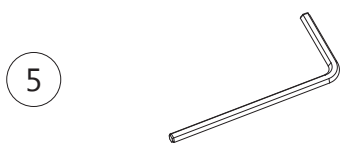

EN: M4 Allen Wrench  
 DE: M4 Inbusschlüssel  
 FR: Clé à douille hexagonale M4  
 ES: Llave de vaso hexagonal M4  
 I T: M4 Chiavi a Brugola



EN: Screwdriver  
 DE: Schraubendrehe  
 FR: Tournevis  
 ES: Destornillador  
 I T: Cacciavite a croce



EN: M14 Open End Wrench  
 DE: M14 Gabelschlüssel  
 FR: Clé à fourche M14  
 ES: Llave de boca M14  
 I T: M14 Chiave



EN: Back-up Screws  
 DE: Ersatzschrauben  
 FR: Kit de vis de rechange  
 ES: Kit de tornillos de repuesto  
 I T: Vite di Sicurezza

MAIDÉSITE

02

## Standing Desk Assembly

Montage des höhenverstellbaren Schreibtischgestells/  
Assemblage du Bureau Assis Debout/  
Ensamblaje del Escritorio Elevable/  
Montaggio del Scrivania Regolabile in Altezza

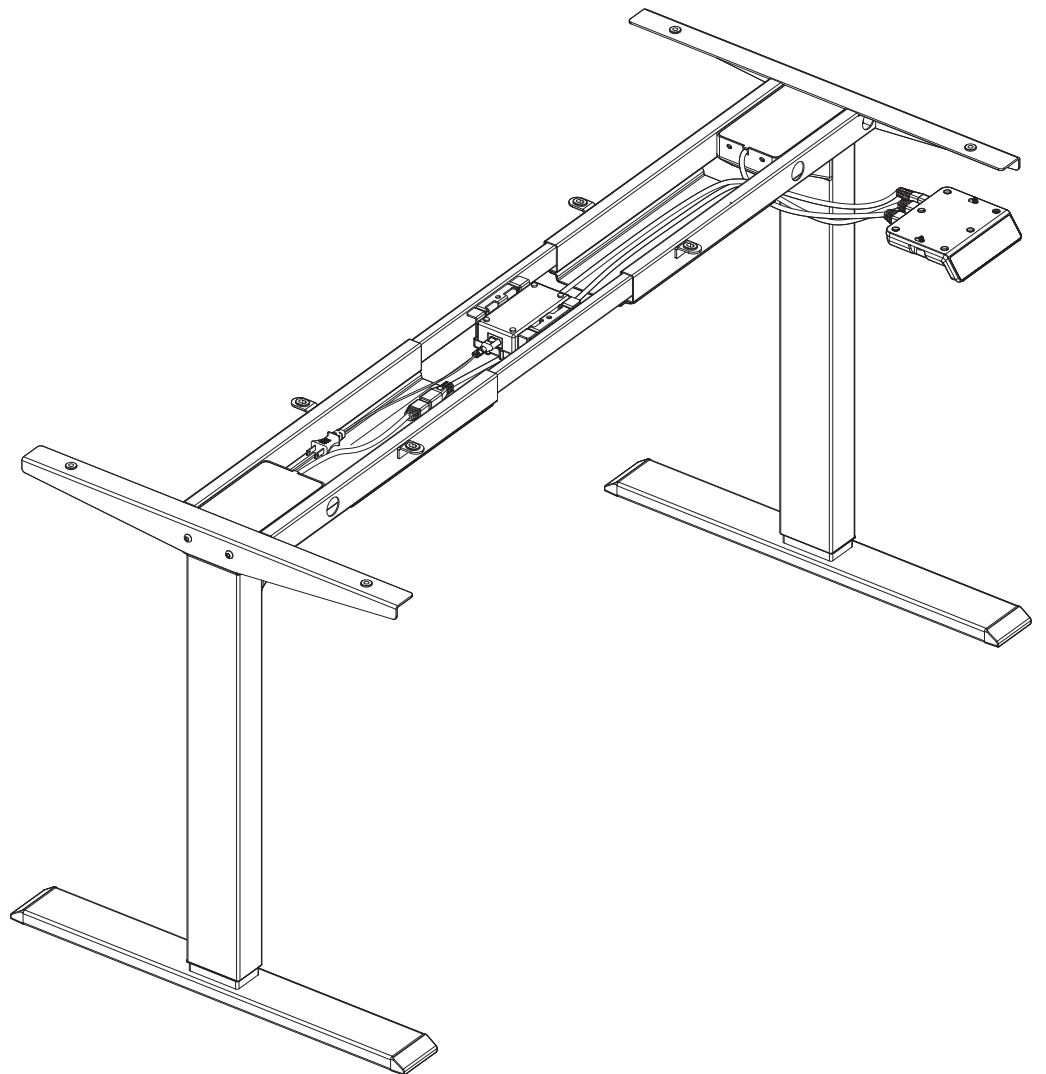



## STEP 1:

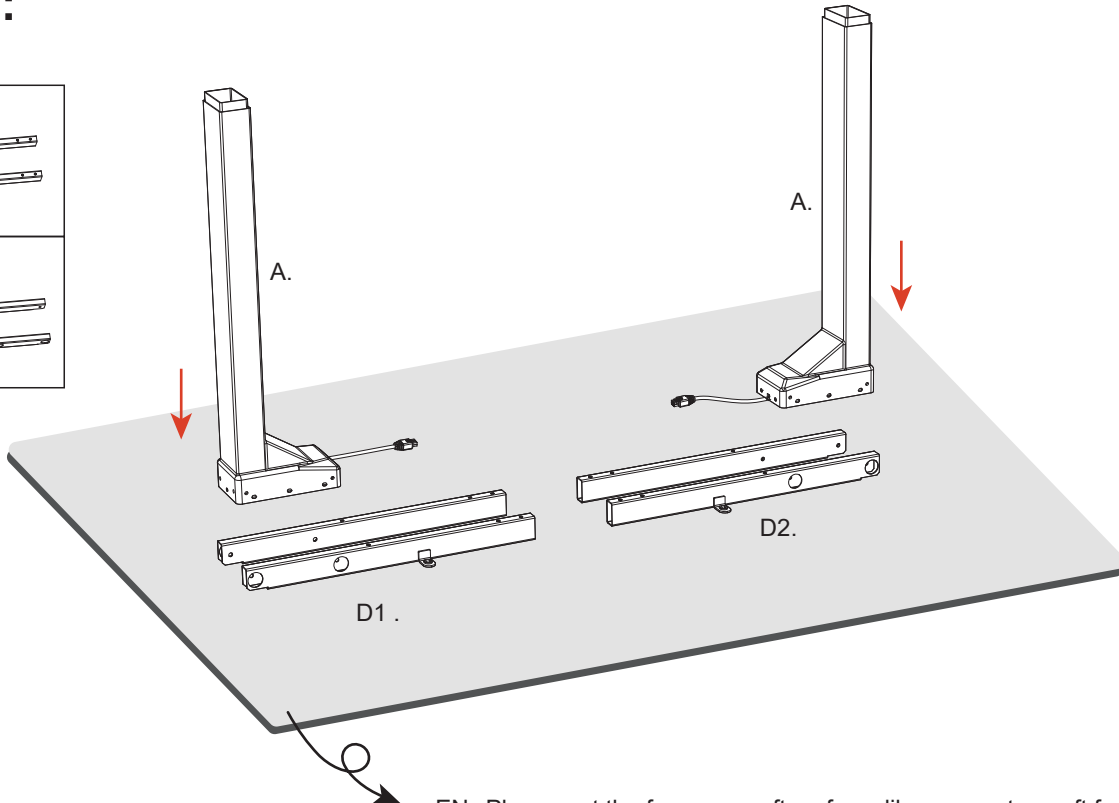
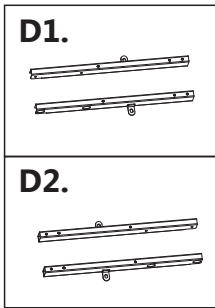

EN: Please put the frame on soft surface like a carpet or soft foam.  
 DE: Während der Installation legen Sie bitte weiches Kissen in den Installationsbereich, z.B. Schaumstoff.  
 FR: Veuillez mettre un coussin doux tel qu'un panneau de mousse sur la zone d'installation lors de l'installation.  
 ES: Por favor, coloque un cojín suave, como una tabla de espuma, en el área de instalación durante la instalación.  
 IT: Ricorda di posare in anticipo un pad morbido, come quello di gommapiuma nella zona di installazione.

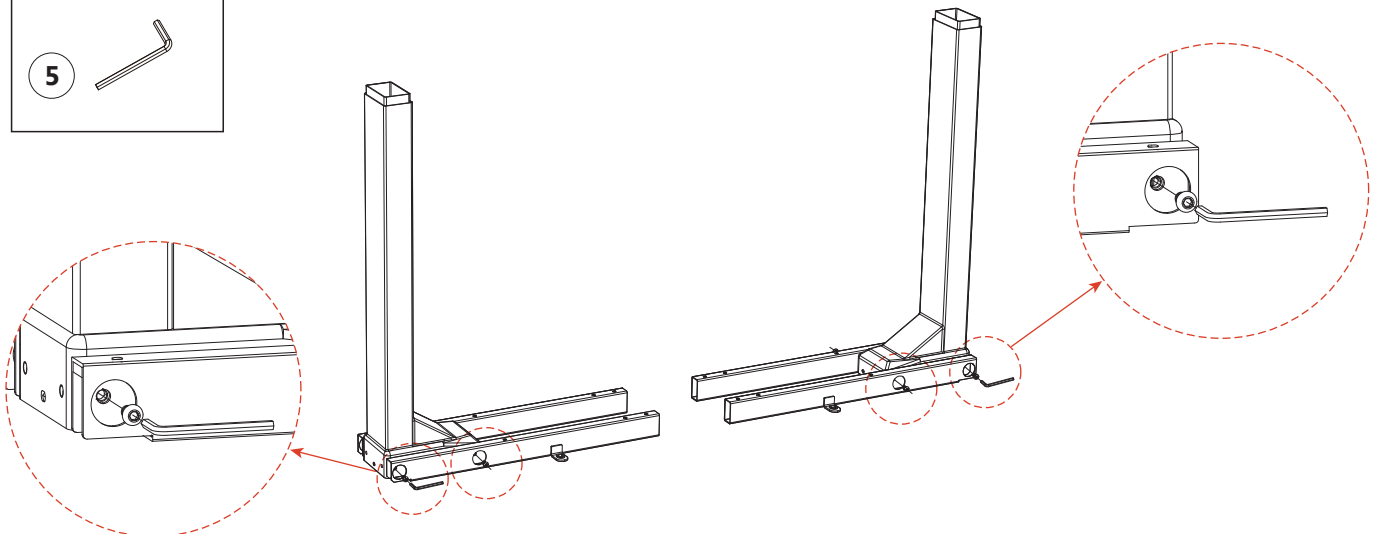
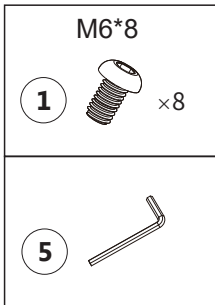

**STEP 2:**

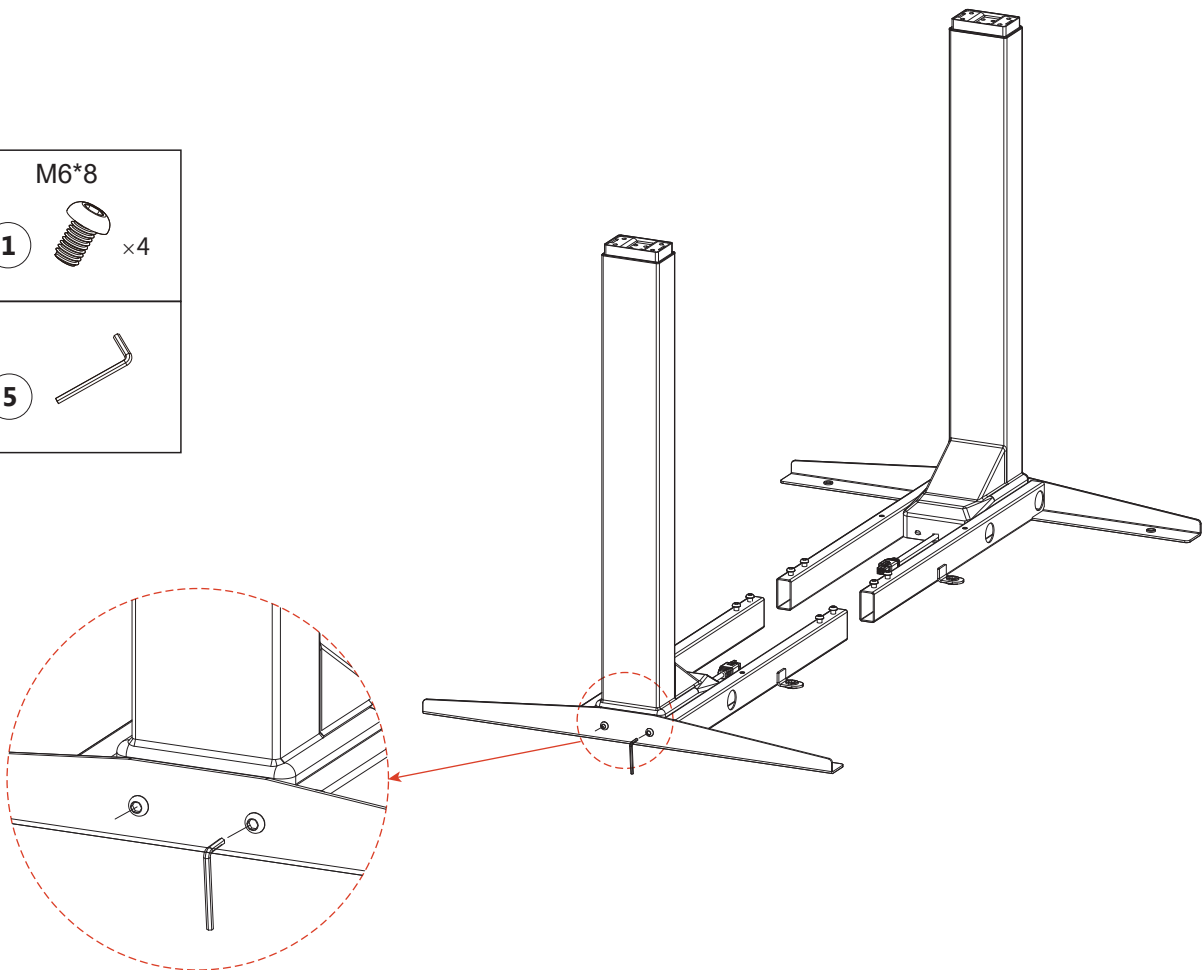
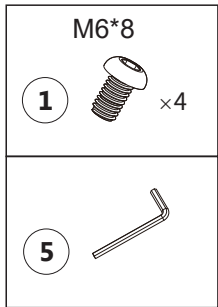
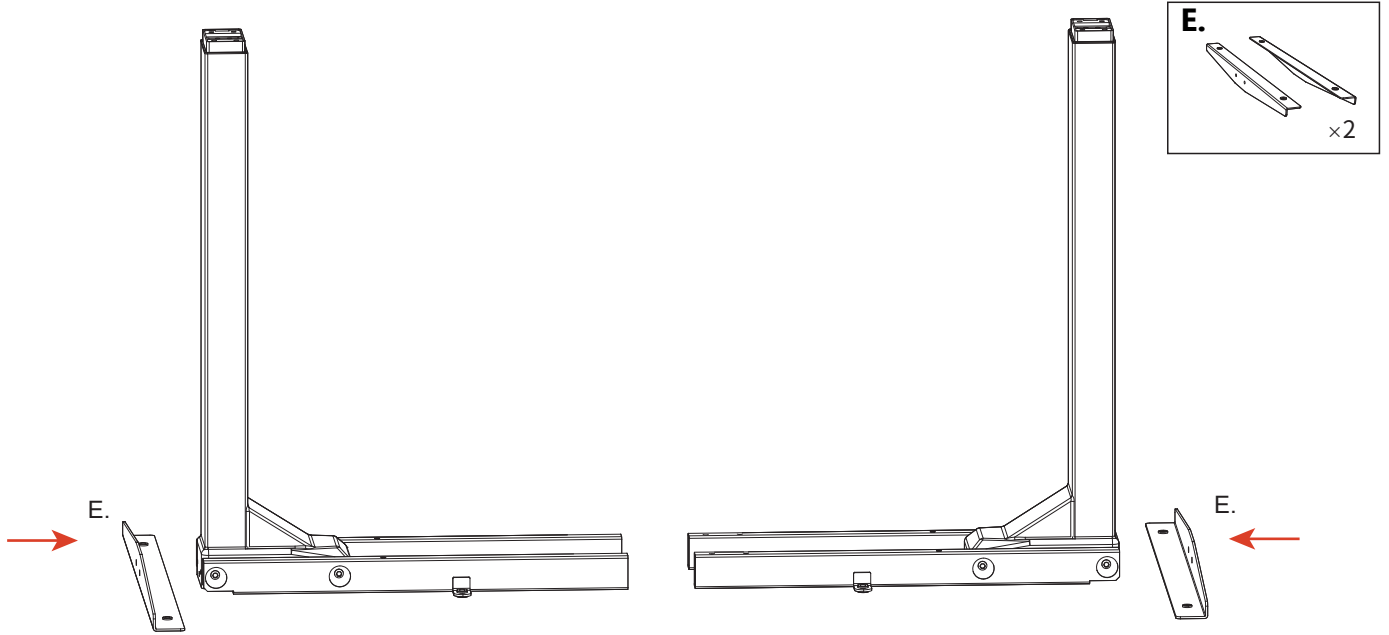

**STEP 3:**

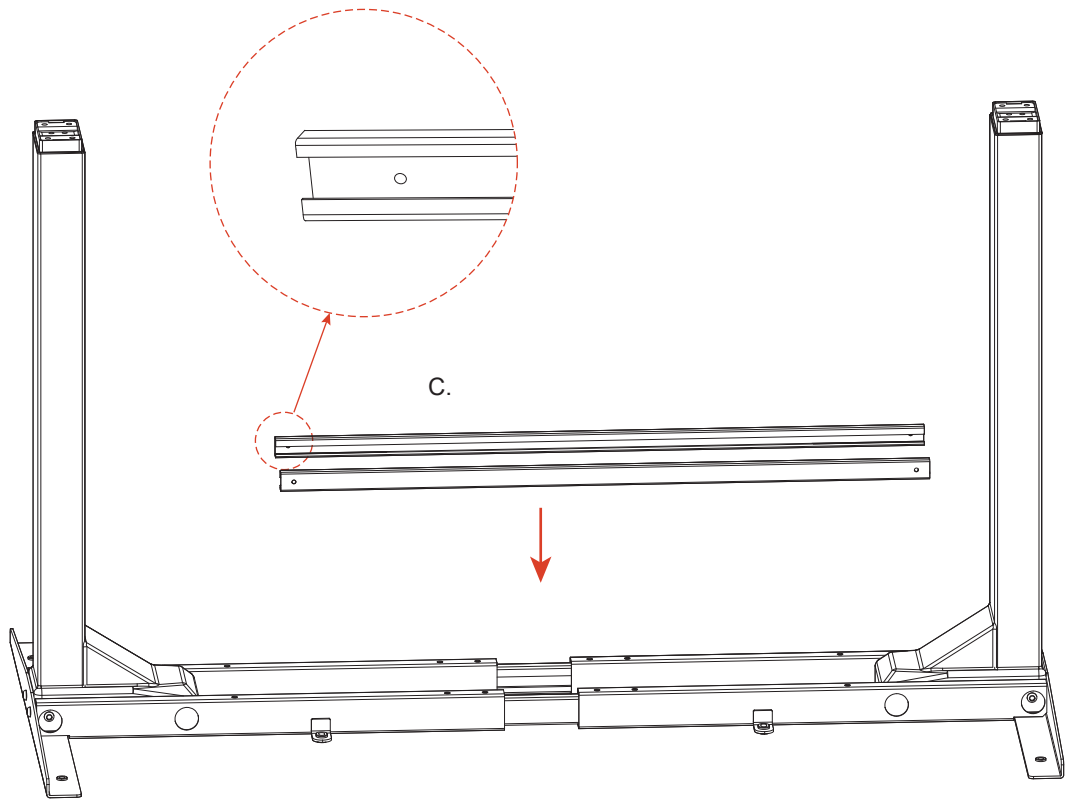
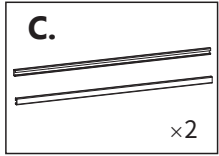

**STEP 4:**

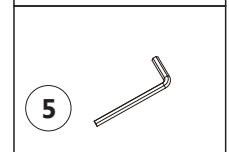
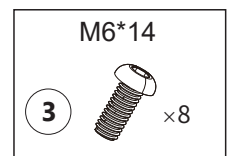
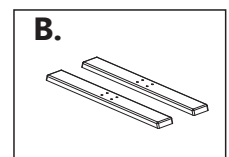
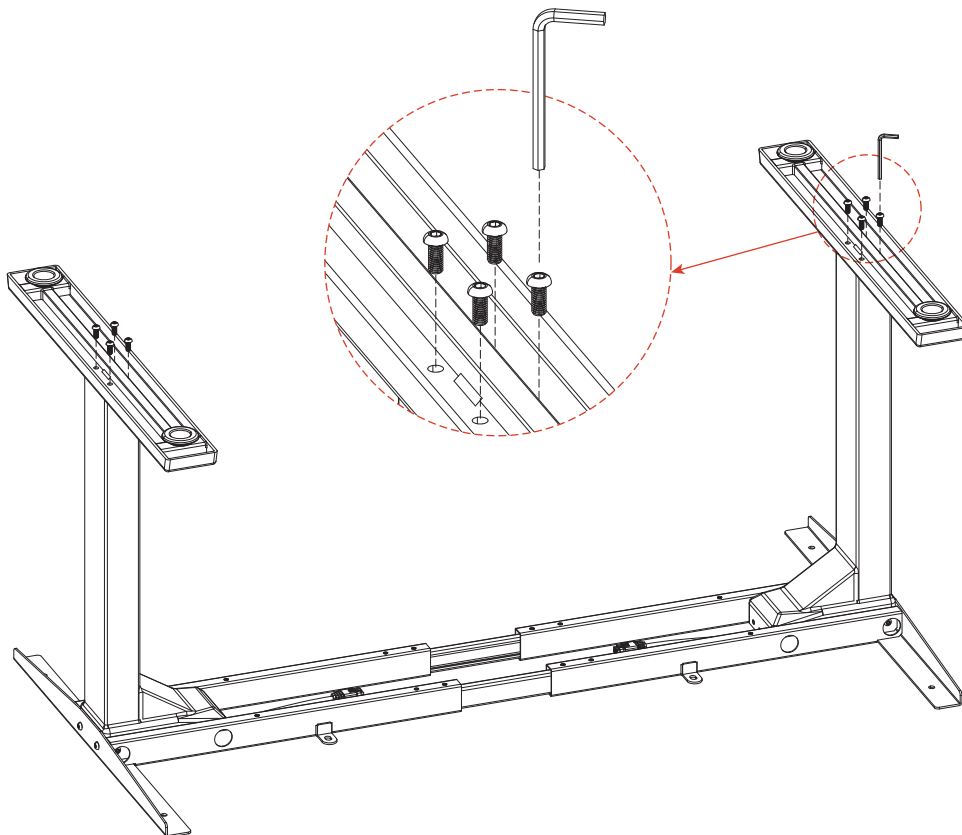

**STEP 5:**

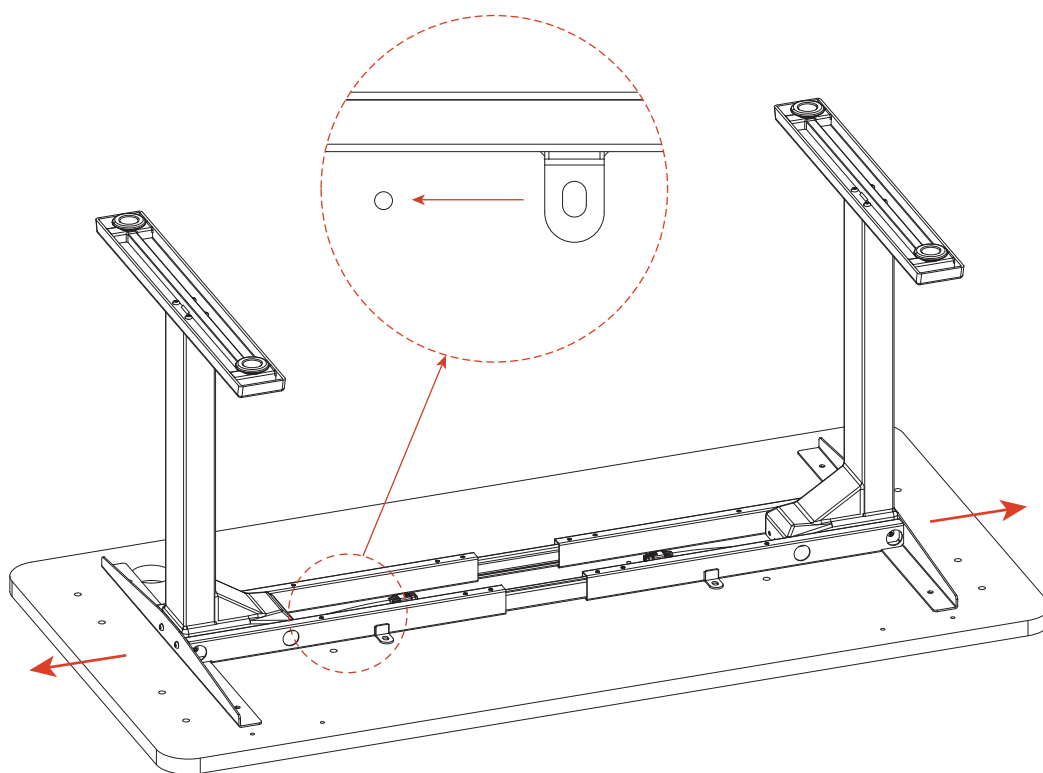

- EN: · If you buy MAIDESITE table top, please align the frame with the pre-drilled hole position of the table top.  
 · If you buy a table top from other brand, it is recommended that the thickness of the table top is 25mm or more, and the table frame will be placed in the suitable position.
- DE: · Wenn Sie eine MAIDESITE Tischplatte kaufen, stellen Sie sicher, dass der Rahmen mit der vorgebohrten Lochposition der Tischplatte ausgerichtet ist.  
 · Wenn Sie eine Tischplatte einer anderen Marke kaufen, wird empfohlen, dass die Dicke der Tischplatte 25 mm oder mehr beträgt und der Tischrahmen an der geeigneten Position platziert wird.
- FR: · Si vous achetez un plateau de table MAIDESITE, veuillez aligner le cadre avec la position des trous pré-perçés du plateau de table.  
 · Si vous achetez un plateau de table d'une autre marque, il est recommandé que l'épaisseur du plateau de table soit de 25 mm ou plus et que le cadre de la table soit placé à la position appropriée.
- ES: · Si compra una encimera MAIDESITE, asegúrese de alinear el marco con la posición de los agujeros preperforados de la encimera.  
 · Si compra una encimera de otra marca, se recomienda que el grosor de la encimera sea de 25 mm o más y que el marco de la mesa se coloque en la posición adecuada.
- IT: · Se acquisti un piano di lavoro MAIDESITE, allinea il telaio con la posizione dei fori preforati del piano di lavoro.  
 · Se acquisti un piano di lavoro di un'altra marca, si consiglia che lo spessore del piano di lavoro sia di 25 mm o più e che il telaio del tavolo venga posizionato nella posizione adatta.

# MAIDESITE

- EN: · Purchase a MAIDESITE table top, please use the assembly method of **Plan A**.  
 · Purchase a table top from other brand, please use the assembly method of **Plan B**.
- DE: · Kaufe eine MAIDESITE Tischplatte und verwende die Montagemethode von Plan A.  
 · Kaufe eine Tischplatte einer anderen Marke und verwende die Montagemethode von Plan B.
- FR: · Achetez un plateau de table MAIDESITE et utilisez la méthode d'assemblage du Plan A.  
 · Achetez un plateau de table d'une autre marque et utilisez la méthode d'assemblage du Plan B.
- ES: · Compra una encimera MAIDESITE y utiliza el método de ensamblaje del Plan A.  
 · Compra una encimera de otra marca y utiliza el método de ensamblaje del Plan B.
- IT: · Acquista un piano di lavoro MAIDESITE e utilizza il metodo di montaggio del Piano A.  
 · Acquista un piano di lavoro di un'altra marca e utilizza il metodo di montaggio del Piano B.

Plan A

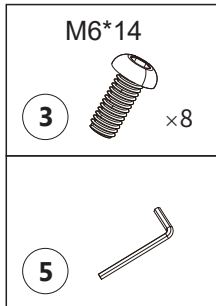

OR

Plan B

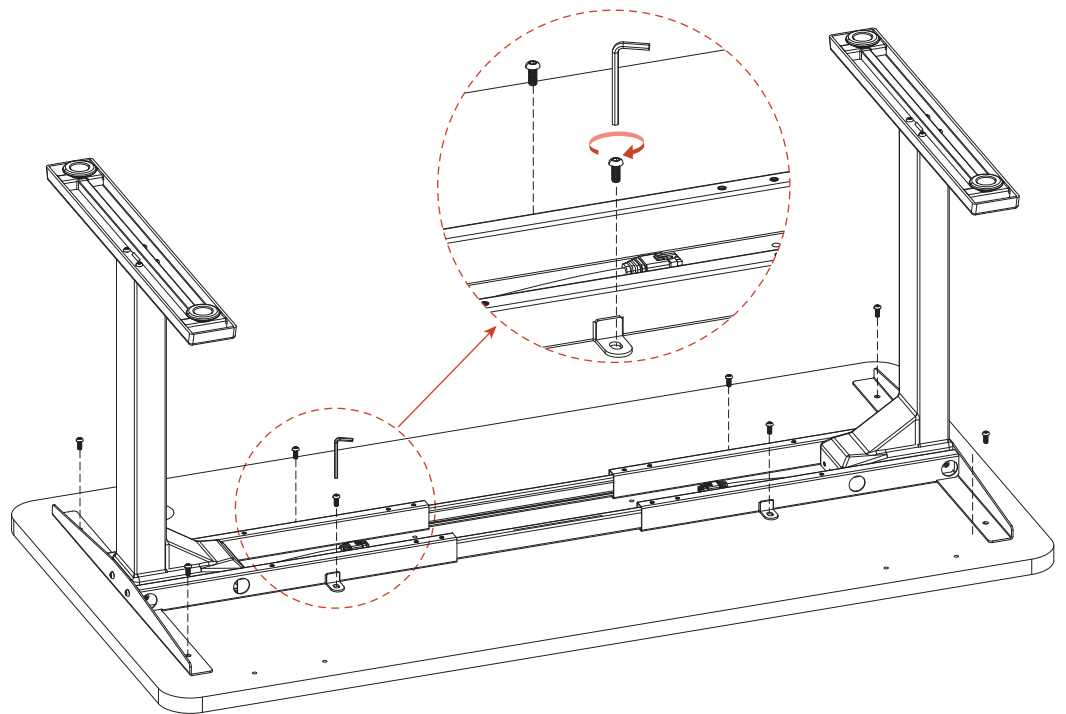
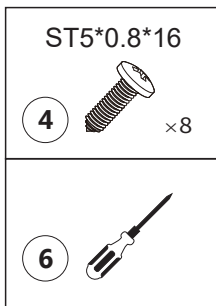

## STEP 6:

I.

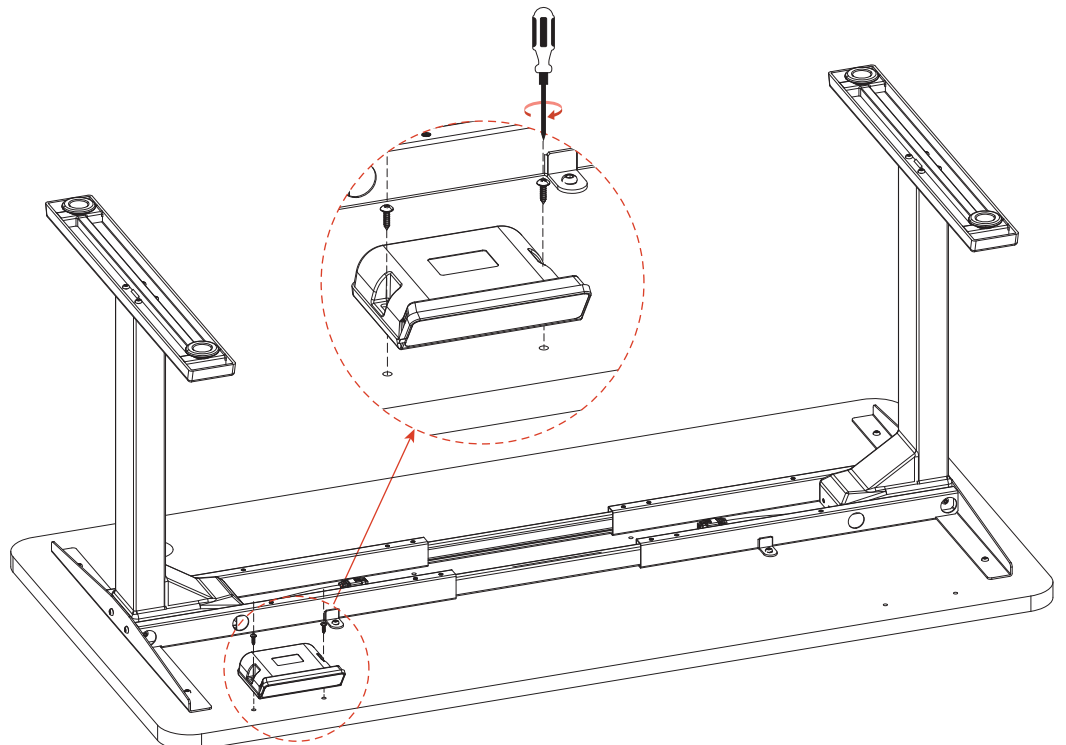
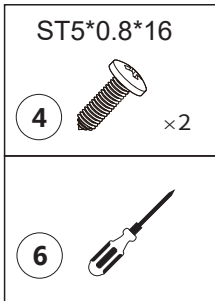
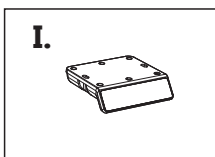

**STEP 7:**

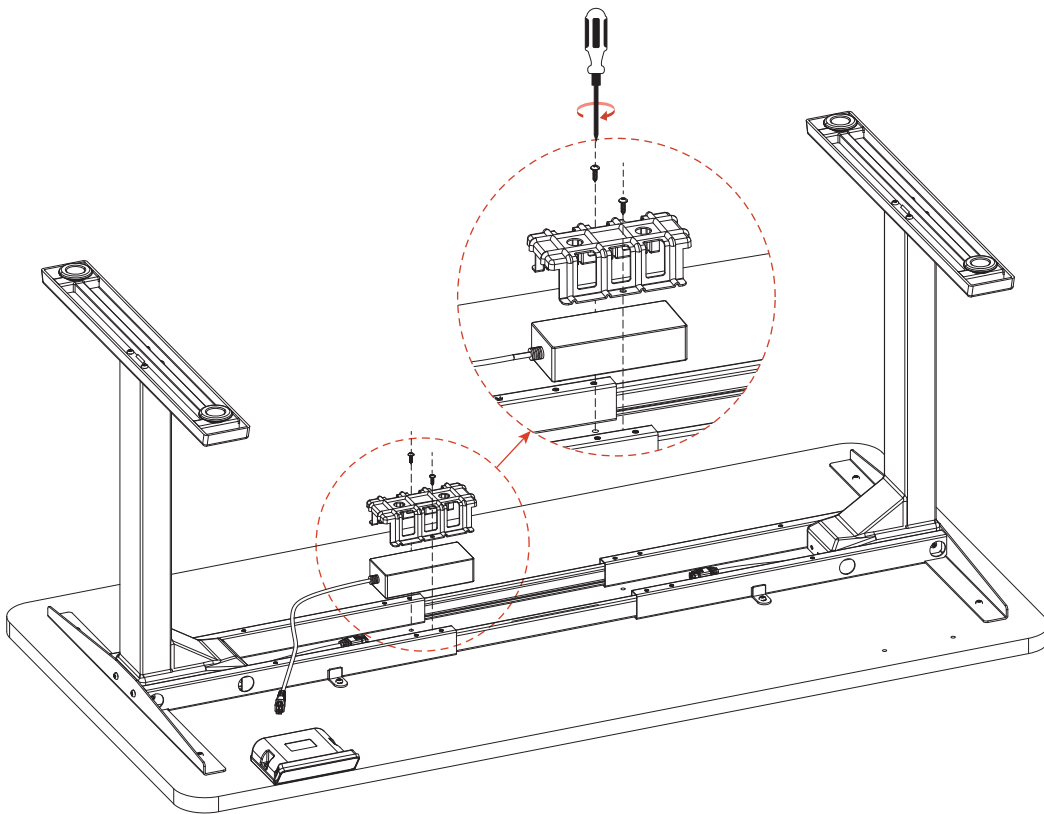

<b>H.</b>	
<b>G.</b>	
<b>4</b>	ST5*0.8*16  ×2
<b>6</b>	

EN: Caution: Please pay attention to the orientation of the power adapter during installation, as shown in the diagram.

DE: Achtung: Bitte achten Sie während der Installation auf die Ausrichtung des Netzadapters, wie in der Abbildung gezeigt.

FR: Attention : Veuillez prêter attention à l'orientation de l'adaptateur d'alimentation lors de l'installation, comme indiqué sur le schéma.

ES: Atención: Por favor, preste atención a la orientación del adaptador de corriente durante la instalación, tal como se muestra en el diagrama.

IT: Attenzione: Prestare attenzione all'orientamento dell'adattatore di alimentazione durante l'installazione, come mostrato nel diagramma.

**STEP 8:**

J.  K.  x2

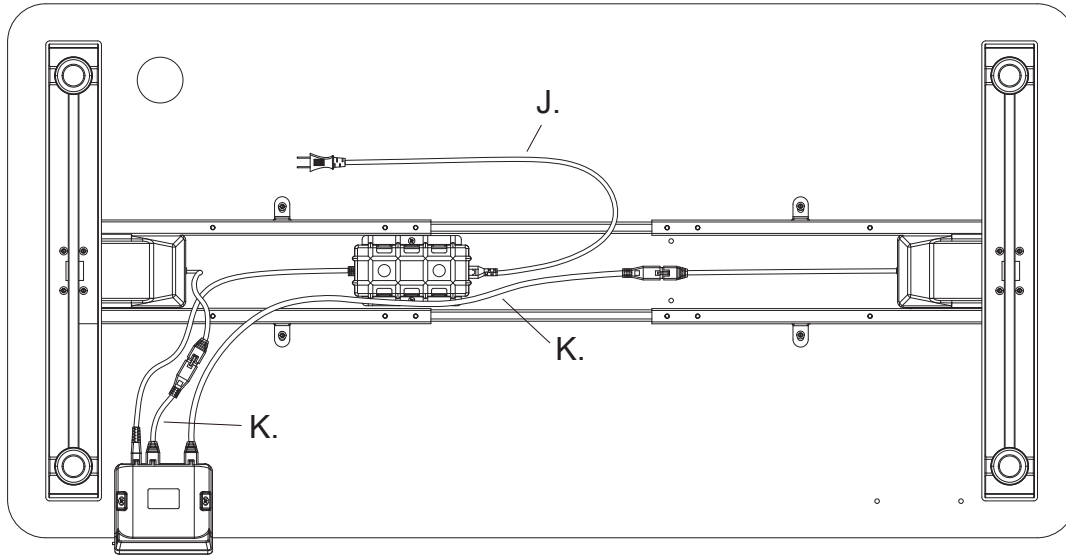

**STEP 9:**

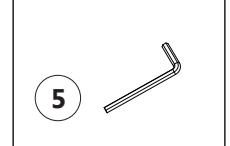
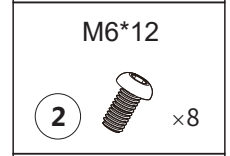
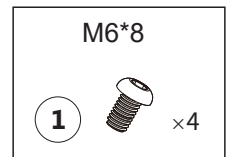
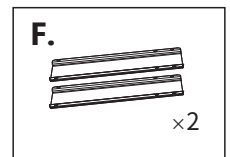
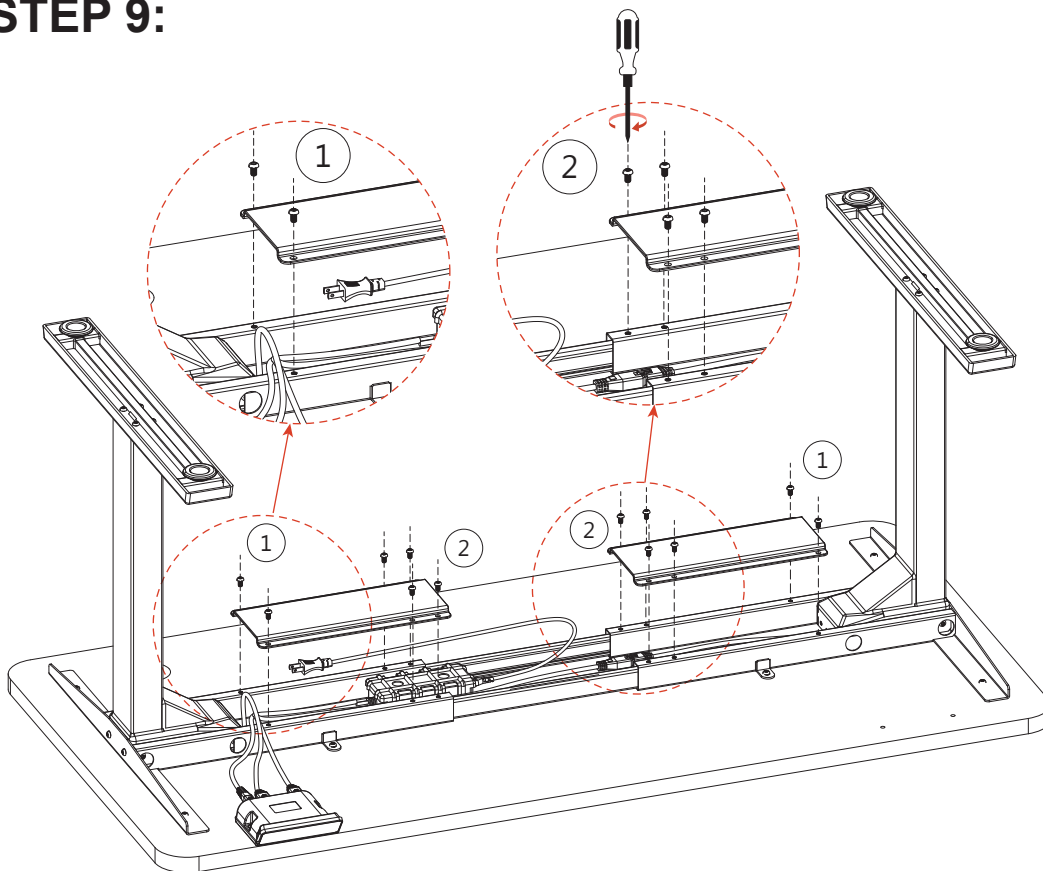

**STEP 10:**

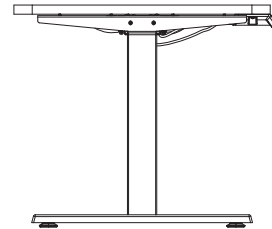
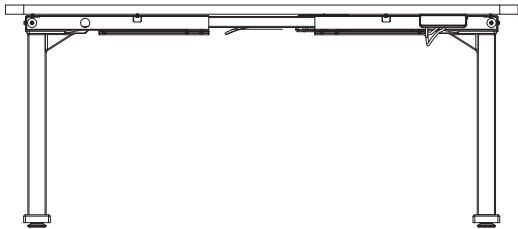
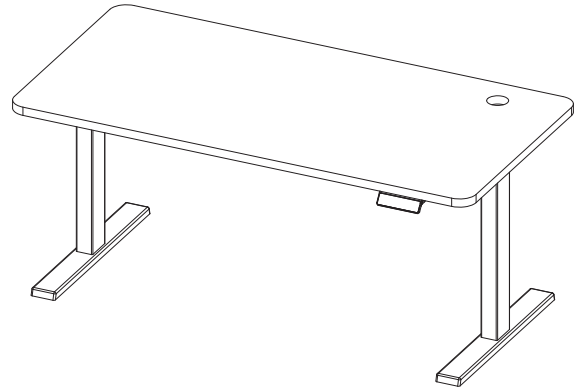

EN: Congratulations on completing the installation! Please refer to the control panel instructions to complete the initialization operation before use.

DE: Herzlichen Glückwunsch zur erfolgreichen Installation! Bitte lesen Sie die Anweisungen auf dem Bedienfeld, um die Initialisierung vor der Benutzung abzuschließen.

FR: Nous vous félicitons d'avoir terminé l'installation ! Veuillez vous référer aux instructions du panneau de contrôle pour effectuer l'opération d'initialisation avant l'utilisation.

ES: ¡Enhorabuena por haber completado la instalación! Consulte las instrucciones del panel de control para completar la operación de inicialización antes del uso.

I T: Congratulazioni per aver completato l'installazione! Consultare le istruzioni del pannello di controllo per completare l'operazione di inizializzazione prima dell'uso.



Install the Casters

- EN: 1. Rotate counterclockwise to remove the caster.
- DE: 1. Drehen Sie die Scheibe gegen den Uhrzeigersinn, um es zu demontieren.
- FR: 1. Tourner dans le sens inverse des aiguilles d'une montre pour retirer les pieds de réglage.
- ES: 1. Gire en sentido contrario según las agujas del reloj para quitar las patas de ajuste.
- IT: 1. Ruotare in senso antiorario per rimuovere i cuscinetti.

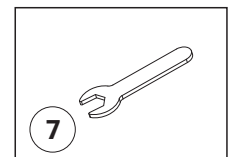
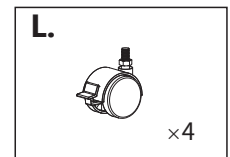
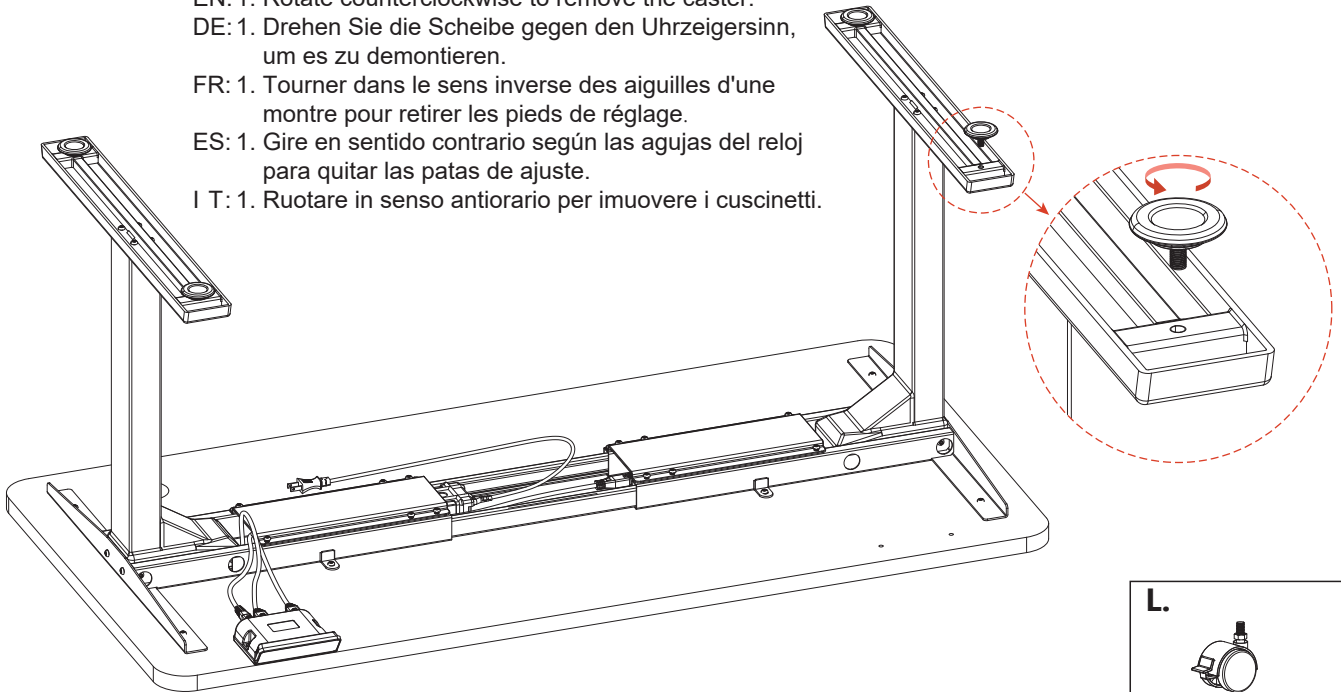

- EN: 2. Screw on the caster and finally lock it with a wrench.
- DE: 2. Schrauben Sie die Rollen und verriegeln Sie es durch Schraubenschlüssel.
- FR: 2. Vissez la roue et enfin verrouillez-la avec une clé à molette.
- ES: 2. Atornille la rueda y finalmente bloquéela con una llave inglesa.
- IT: 2. Avvitare le rotelle e stringerle con la chiave.

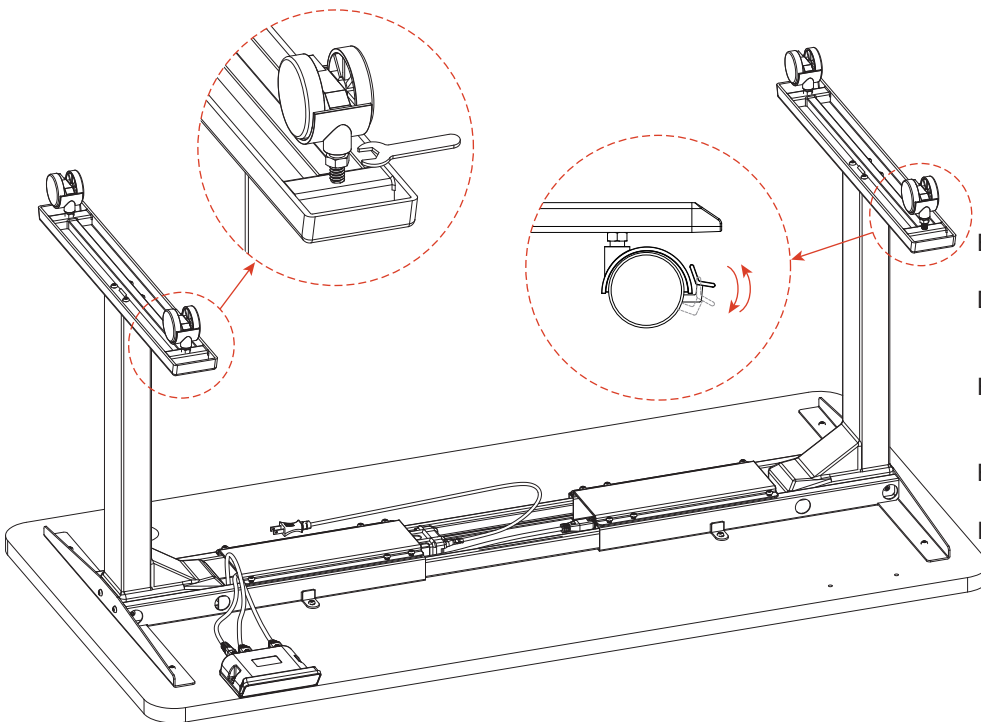

- EN: 3. To lock and unlock the caster by switching the brake on it
- DE: 3. Die Arretierung der Rolle kann durch Drehen des Knopfes an der Rolle gesteuert werden.
- FR: 3. Le verrouillage de la roulette peut être contrôlé en tournant le bouton de la roulette.
- ES: 3. El bloqueo de la rueda se puede controlar girando el botón de la rueda.
- IT: 3. Il bloccaggio della rotella può essere controllato ruotando il pulsante sulla rotella.

MAIDESITE

03

# English

## Instructions of Control Panel

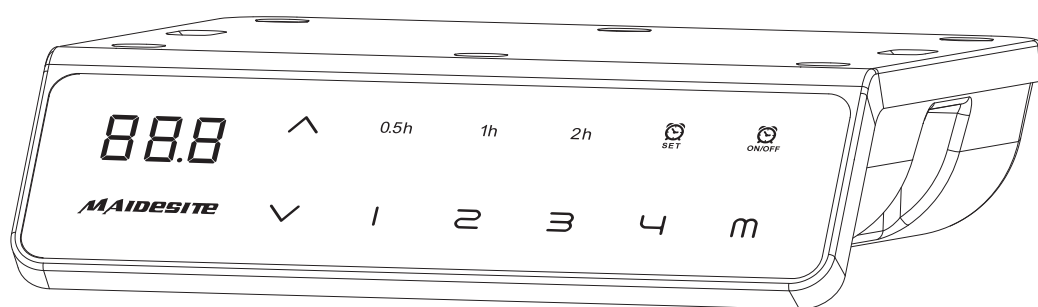

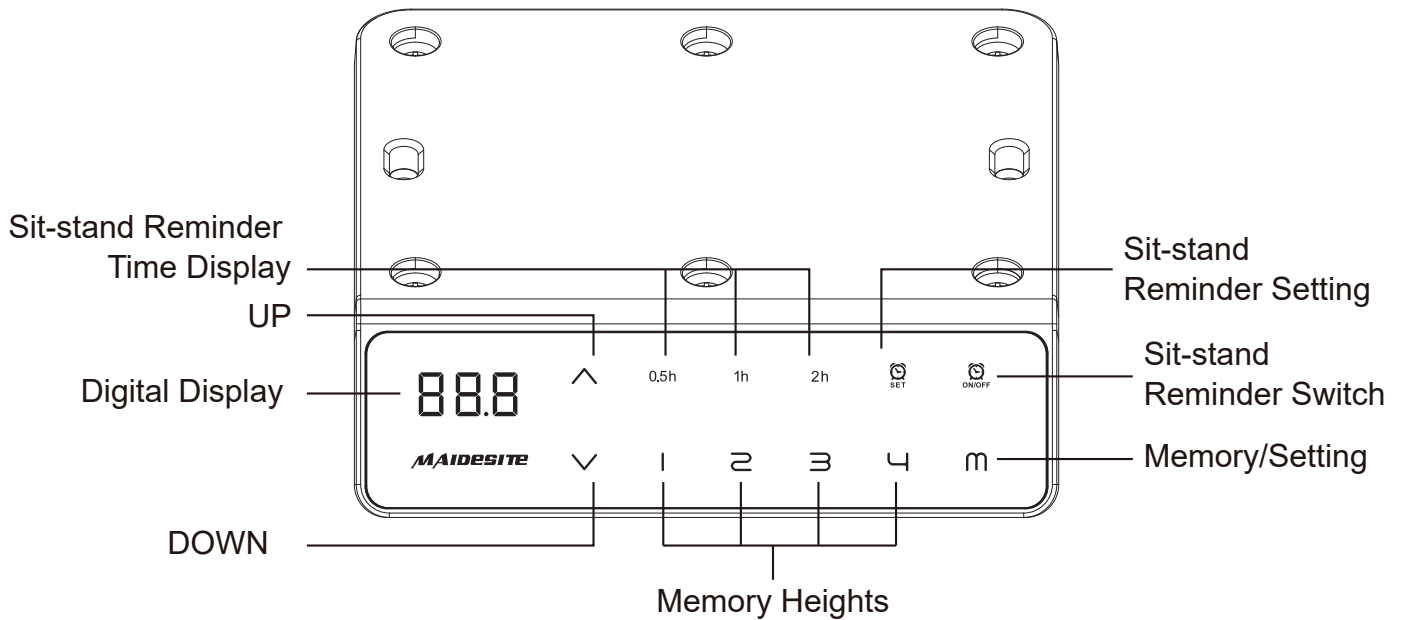

**CAUTION** Please ensure that no objects (walls) will interrupt the movement of the desk, and all cables of relevant devices are sufficiently long.

Please **RESET** the desk at **the first time use**.

## #1 RESET

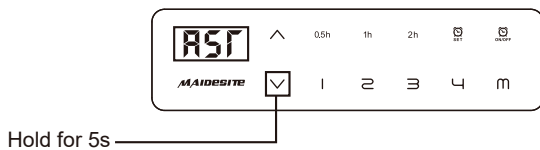

### 1. Enter the RST mode:

Hold the 'DOWN' key for 5s while the desktop is at the lowest position (otherwise lower the desktop first). The digital display shows 'RST'. Now the system enters RST mode.

### 2. Quit the RST mode:

Hold the 'DOWN' key again until the desktop moves down slightly and then moves up slightly. The display shows the current height. The system quits RST mode.

The control panel **must be fixed** horizontally under the desktop **before use**.

Please set the sensitivity of the Anti-collision function according to your usage habits.

## #2 Anti-collision Sensitivity Setting

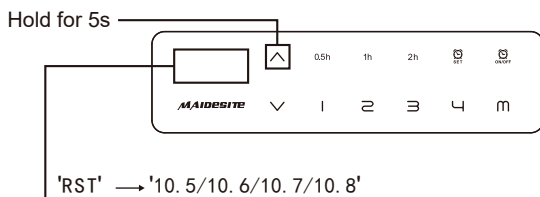

Press and hold the DOWN button, the digital display showing 'RST'. Press and hold the 'UP' button for 5 seconds, you can adjust the Anti-collision sensitivity. Press and hold the 'UP' button for 5 seconds each time, the digital display will switch to one of the following options:

- '10.5' - least sensitive (default initial setting)
- '10.6' - normal sensitivity
- '10.7' - moderate sensitivity
- '10.8' - maximum sensitivity

After the selected settings are displayed, release and wait for 5 seconds, the display will return to 'RST'. Press and hold the 'DOWN' button to exit the reset state.

The next parts can be set according to your preference.

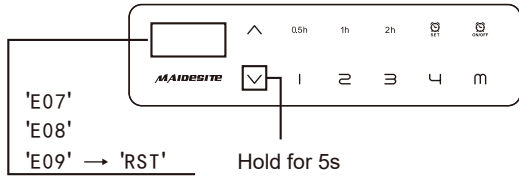

**Reset Exception Protection:**

**Condition**

The digital display shows error E07/E08/E09  
Disconnecting/Reconnect power, the error still remains.  
Pressing any key has no effect.

**Operation**

Hold the 'DOWN' key for 5s, the digital display shows RST.  
Release and hold the 'Down' key again to reset the desk.  
(Note: This operation is also applicable to forced reset.  
Please lower the desk to the lowest position first when forced reset.)

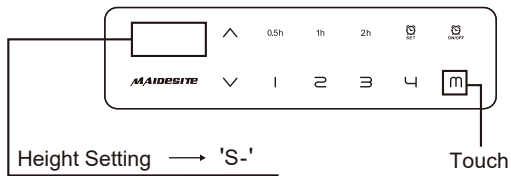

**Memory Height Setting:**

Touch the 'M' key, the display shows 'S-', Touch one number key from 1-4, the current height will be stored to that key. Press that key, your desk will move to the height automatically.



**Set the upper limit:**

Touch the 'M' key: the display shows 'S-' .  
Touch the 'UP' key: the display flashes.  
Touch and hold the 'M' key for 2s until the display shows '999'. The upper limit is now stored.

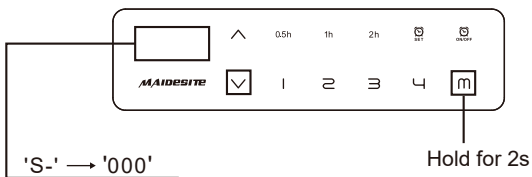

**Set the lower limit:**

Touch the 'M' key: the display shows 'S-' .  
Touch the 'DOWN' key: the display flashes.  
Touch and hold the 'M' key for 2s until the display shows '000'.  
The lower limit is now stored.



**Delete height limits:**

Touch the 'M' key: the display shows 'S-' .  
Touch and hold the 'M' key for 2s until the display shows '555'.  
Both upper and lower limits are deleted.

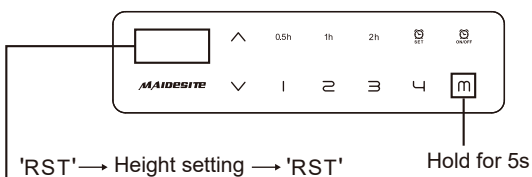

**Change the RESET height:**

Enter the RST mode (see instructions above).  
Touch and hold the 'M' key for 5s: the display shows the reset height, and the screen flashes.  
Touch and hold the 'UP' key or 'DOWN' key to change the value.  
The display switches back to 'RST' if no operation is detected for 5s, indicating the change is successful.  
Quit the RST mode (see instructions above).

The next parts can be set according to your preference.

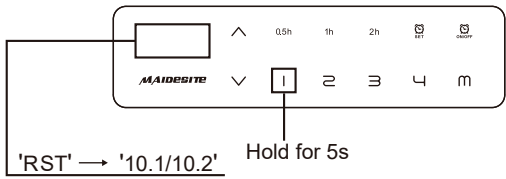

**Switch the movement mode of the memory height:**

Enter the RST mode (see instruction above).  
 Touch and hold the '1' key for 5s, the display shows one of the following:  
 '10.1': One-touch movement (Default)  
 '10.2': Constant-touch movement.

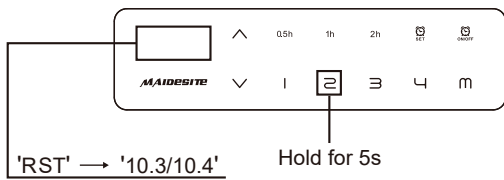

**Change height unit(cm/inch):**

Enter the RST mode (see instruction above).  
 Touch and hold the '2' key for 5s, the display shows one of the following:  
 '10.3': height display in cm (Default),  
 '10.4': height display in inch.

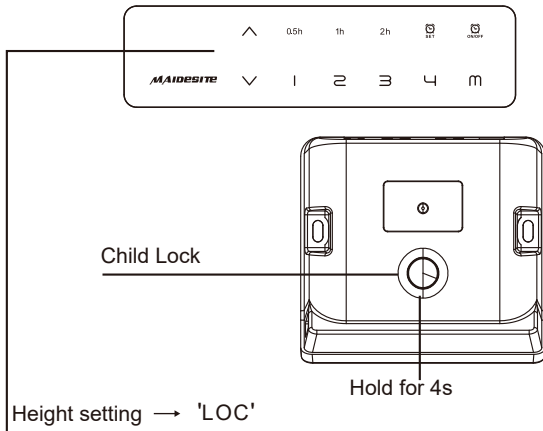

**Child Lock:**

Touch and hold the Child Lock key for 4s: the displays shows 'LOC', and all keys at front are locked.  
 Touch and hold the Child Lock key again for 4s to unlock.

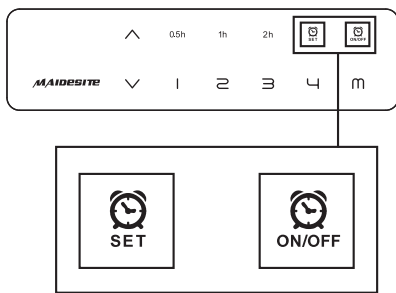

**Sit-stand Reminder:**

First time use: The sit-stand reminder is active by default and the default time is 30 minutes. Touch the 'ON/OFF' key to turn on or off the sit-stand reminder.

Touch the 'SET' key and then choose one of the reminder time. Please make sure that the sit-stand reminder is ON before setting the time.

When the reminder time runs out, the hand control vibrates.

Touch any key to stop the vibration and turn off the reminder.

When the height of the desk is greater than 100 cm, the reminder will stop the timing and reset. When the height of the desk is less than 100 cm, the timing will restart.

Note: When there is no action, the reminder will be turned off after about 30 seconds of vibration

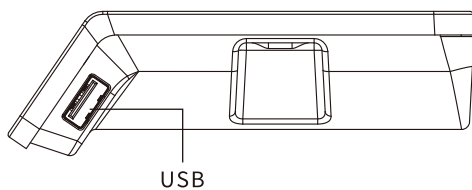

**USB Charging port:**

Output: DC 5V/0.8A

**Q & A**

Protection Mode		
Error Code	Description	Solution
RST(ASR)	RESET	Please try 'RESET' (Page13).
E07	No Connection	Please verify cable connections and attempt a 'RESET' (Page 13) as the initial troubleshooting step. If the issue persists, please contact our support team for further assistance.
E08		
H01	Over-heating protection	Please disconnecting the power and allowing the system to cool down for a duration of 20 minutes.
Anti-collision	The desk raises or lowers only for a short time	Please ensure that both the desk and the control panel are stable and firmly positioned without any discernible wobbling. If the issue persists, please kindly refer to the "Anti-collision Sensitivity Setting" section on PAGE 13 of the manual and adjust the sensitivity to "10.6".

If you have any further questions or need further assistance, please don't hesitate to contact our dedicated support team.  
 Email: **Customerservice-eu@maidesite.com**

MAIDESITE

03

# Deutsch

## Anweisung des handreglers

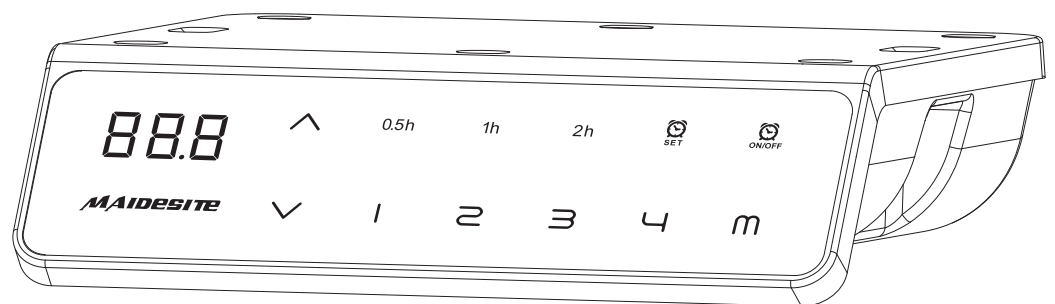

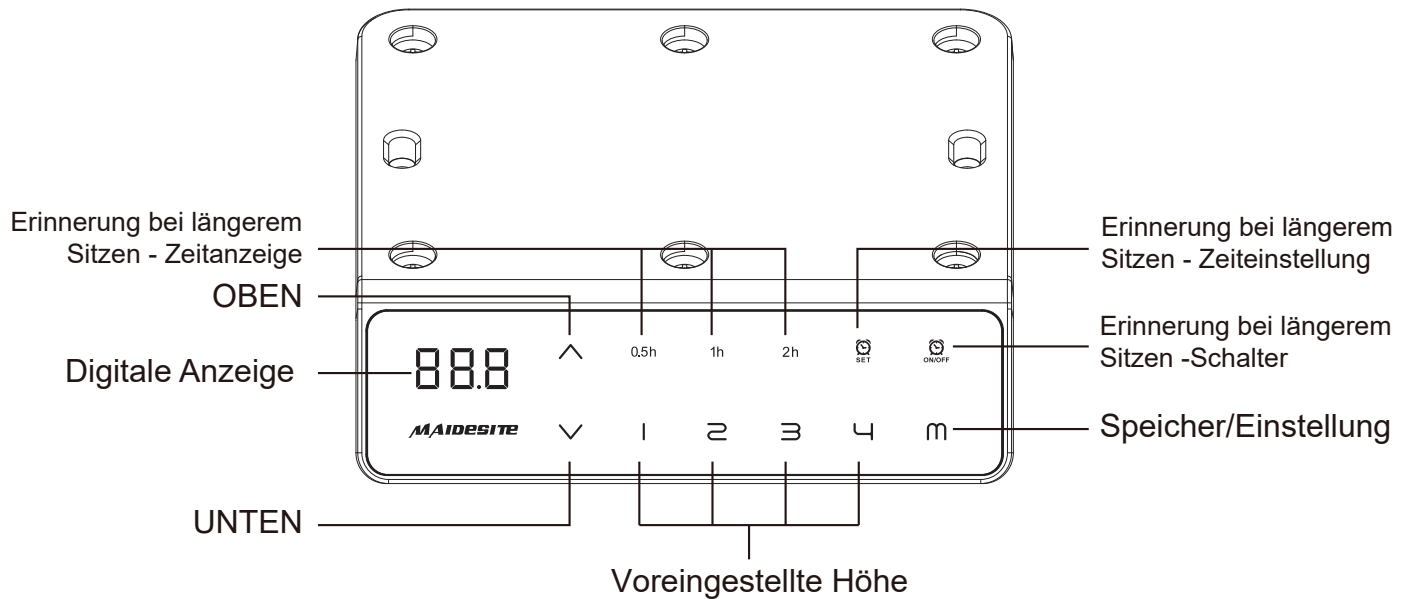

**VORSICHT**

Bitte stellen Sie sicher, dass keine Gegenstände (Wände) die Bewegung des Schreibtisches unterbrechen und alle Kabel der entsprechenden Geräte ausreichend lang sind.

Bitte **SETZEN** Sie den Schreibtisch beim **ersten Gebrauch** zurück.

**#1 RESET**

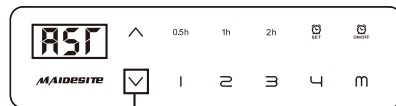

Drücken für 5s

**1. Rufen Sie den RST-Modus auf:**

Halten Sie die Taste 'Unten' 5 Sekunden lang gedrückt, während sich der Desktop in der niedrigsten Position befindet (andernfalls senken Sie den Desktop zuerst ab). Die Digitalanzeige zeigt 'RST'. Jetzt wechselt das System in den RST-Modus.

**2. Beenden Sie den RST-Modus:**

Halten Sie die Taste 'Unten' erneut gedrückt, bis sich der Desktop leicht nach unten und dann leicht nach oben bewegt. Das Display zeigt die aktuelle Höhe an. Das System verlässt den RST-Modus.

Das Bedienfeld **muss vor der Verwendung waagrecht auf der Tischplatte befestigt werden.**

Bitte passen Sie die Empfindlichkeit der Antikollisionsfunktion gemäß Ihren Nutzungsgewohnheiten an.

**#2 Einstellung der Antikollisions-Empfindlichkeit:**

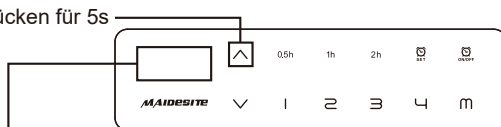

Drücken für 5s

Halten Sie die UNTEN gedrückt, die digitale Anzeige zeigt 'RST'. Halten Sie die Taste 'OBEN' 5 Sekunden lang gedrückt, um die Antikollisions-Empfindlichkeit anzupassen. Halten Sie jedes Mal die Taste OBEN 5 Sekunden lang gedrückt, wechselt die digitale Anzeige zu einer der folgenden Optionen:

- '10.5' - am wenigsten empfindlich (Standardanfangseinstellung)
- '10.6' - normale Empfindlichkeit
- '10.7' - moderate Empfindlichkeit
- '10.8' - maximale Empfindlichkeit

Nach Anzeige der ausgewählten Einstellungen, lassen Sie die Taste los und warten 5 Sekunden, die Anzeige kehrt zu 'RST' zurück. Halten Sie die UNTEN gedrückt, um den Rücksetzmodus zu verlassen.



Die folgenden Einstellungen werden nach persönlichen Vorlieben vorgenommen.

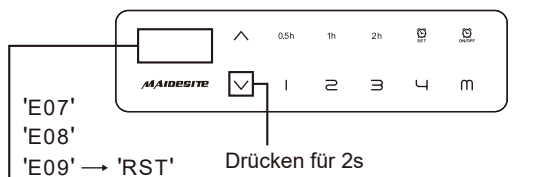

**Ausnahmeschutz Zurücksetzen:**

**Erscheinung**

Nachdem der Controller einen anomalen Fehler gemeldet hat, zeigt das Display E07 bis E09 an. Auch wenn das Gerät ausgeschaltet und dann wieder eingeschaltet wird, bleibt die Fehleranzeige erhalten und das Drücken einer Taste funktioniert nicht.

**Betätigung**

Nachdem Sie die Abwärtstaste 5 Sekunden lang gedrückt haben, zeigt das Display RST an, lassen Sie die Taste los und drücken Sie dann die Abwärtstaste, um sie zurückzusetzen. (Hinweis: Dieser Vorgang gilt auch für das erzwungene Zurücksetzen. Beim erzwungenen Zurücksetzen senken Sie den Schreibtisch bitte zuerst auf den niedrigsten Punkt ab.)

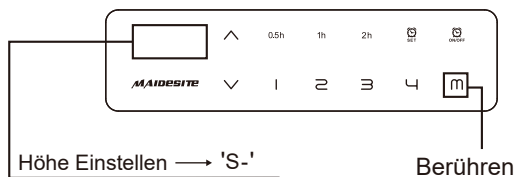

**Speicherhöhe einstellen:**

Berühren Sie die Taste 'M': Auf dem Display wird 'S-' angezeigt. Berühren Sie eine der Zifferntasten. Die aktuelle Höhe wird auf dieser Taste gespeichert.

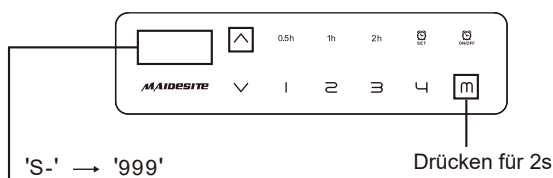

**Höhengrenze festlegen:**

Berühren Sie die Taste 'M': Auf dem Display wird 'S-' angezeigt. Berühren Sie die Taste 'OBEN': Das Display blinkt. Halten Sie die Taste 'M' 2 Sekunden lang, bis auf dem Display '999' angezeigt wird. Die Höhengrenze ist jetzt gespeichert.

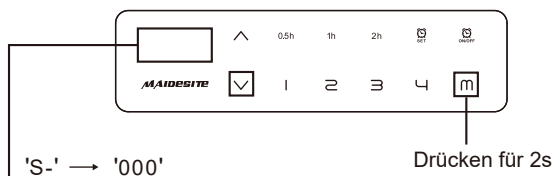

**Untergrenze einstellen:**

Stellen Sie die Untergrenze ein: Berühren Sie die Taste 'M': Auf dem Display wird 'S-' angezeigt. Drücken Sie die Taste 'UNTEN': Die Anzeige blinkt. Halten Sie die Taste 'M' 2 Sekunden lang, bis auf dem Display '000' angezeigt wird. Die Untergrenze ist jetzt gespeichert.

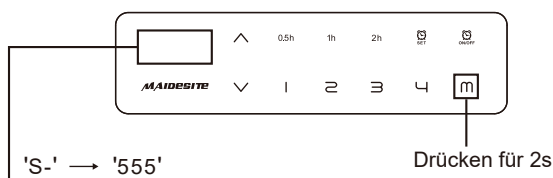

**Höhengrenze löschen :**

Berühren Sie die Taste 'M': Auf dem Display wird 'S-' angezeigt. Berühren und halten Sie die Taste 'M' 2 Sekunden lang, bis auf dem Display '555' angezeigt wird. Sowohl die oberen als auch die unteren Grenzen werden gelöscht.

**RESET-Höhe ändern:**

Rufen Sie den RST-Modus auf (siehe Anweisungen oben). Halten Sie die Taste 'M' 5 Sekunden lang: Die Anzeige zeigt die Rücksetzhöhe an und der Bildschirm blinkt. Berühren und halten Sie die Taste 'OBEN' oder 'UNTEN', um den Wert zu ändern. Die Anzeige wechselt zurück zu 'RST', wenn 5 Sekunden lang keine Operation erkannt wird, was anzeigt, dass die Änderung erfolgreich war. Beenden Sie den RST-Modus (siehe Anweisungen oben).



Die folgenden Einstellungen werden nach persönlichen Vorlieben vorgenommen.

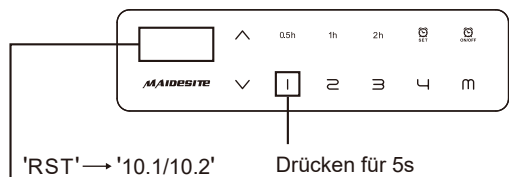

**Bewegungsmodus der Speicherhöhe umschalten:**

Rufen Sie den RST-Modus auf (siehe Anleitung oben). Berühren und halten Sie die Taste '1' für 5 Sekunden. Das Display zeigt eine der folgenden Optionen an: '10.1': One-Touch-Bewegung (Standard), '10.2': Bewegung bei konstanter Berührung. Wechseln Sie zwischen zwei Optionen Die Anzeige wechselt zurück zu 'RST', wenn 5 Sekunden lang keine Operation erkannt wird, was anzeigt, dass die Änderung erfolgreich ist. Verlassen Sie den RST-Modus (siehe Anweisung oben).

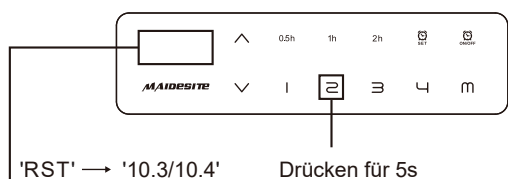

**Höheneinheit ändern:**

Rufen Sie den RST-Modus auf (siehe Anleitung oben). Berühren und halten Sie die Taste '2' für 5 Sekunden. Das Display zeigt eine der folgenden Optionen an: '10.3': Höhenanzeige in Zentimetern (Standard) '10.4': Höhenanzeige in Zoll. Wechseln Sie zwischen zwei Optionen. Die Anzeige wechselt zurück zu 'RST', wenn 5 Sekunden lang keine Operation erkannt wird, was anzeigt, dass die Änderung erfolgreich war. Beenden Sie den RST-Modus (siehe Anweisung oben).

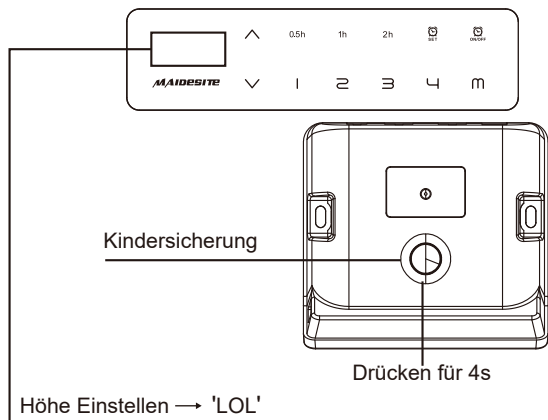

**Kindersicherung:**

Drücken Sie die Kindersicherungstaste 4 Sekunden lang: Das Display zeigt 'LOC' an und alle Tasten an der Vorderseite sind gesperrt. Berühren und halten Sie die Kindersicherungstaste erneut für 4s zu entsperren.

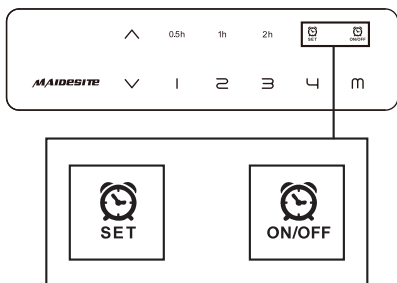

**Einstellung der Erinnerungsfunktion bei längerem Sitzen:**

**Erstmalige Verwendung:** Die Sitz-Steh-Erinnerung ist standardmäßig aktiv und die Standardzeit beträgt 30 Minuten. Berühren Sie die Taste "ON/OFF", um die Sitz-Steh-Erinnerung ein- oder auszuschalten. Berühren Sie die Taste "SET" und wählen Sie dann eine der Erinnerungszeiten. Bitte stellen Sie sicher, dass die Sitz-Steh-Erinnerung eingeschaltet ist, bevor Sie die Uhrzeit einstellen. Wenn die Erinnerungszeit abgelaufen ist, vibriert die Handbedienung. Berühren Sie eine beliebige Taste, um die Vibration zu stoppen und die Erinnerung auszuschalten. Wenn die Höhe des Schreibtisches größer als 100 cm ist, stoppt die Erinnerung das Timing und setzt es zurück. Wenn die Höhe des Schreibtisches weniger als 100 cm beträgt, wird die ZeitmessungTiming neu gestartet, Hinweis: Wenn keine Aktion ausgeführt wird, wird die Erinnerung nach etwa 30 Sekunden Vibration ausgeschaltet.

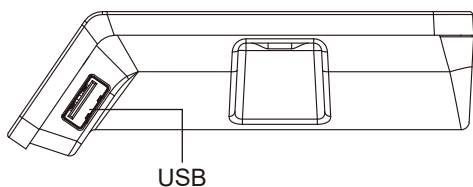

**USB-Ladeanschluss:**

Ausgang: DC 5V / 0,8A

## Q & A

Schutzmodus		
Fehlercode	Beschreibung	Lösung
RST(ASR)	RESET	Bitte versuchen Sie es mit 'RESET' (Seite 17).
E07	Keine Verbindung	Bitte überprüfen Sie die Kabelverbindungen und versuchen Sie als erste Fehlerbehebungsmaßnahme einen 'RESET' (Seite 17). Wenn das Problem weiterhin besteht, kontaktieren Sie bitte unser Support-Team für weitere Unterstützung.
E08		
H01	Überhitzungsschutz	Bitte trennen Sie die Stromversorgung und lassen Sie das System für 20 Minuten abkühlen.
Kollisionsschutz	Der Schreibtisch hebt oder senkt sich nur für kurze Zeit.	Bitte stellen Sie sicher, dass sowohl der Schreibtisch als auch das Bedienfeld stabil und fest positioniert sind, ohne erkennbares Wackeln. Wenn das Problem weiterhin besteht, konsultieren Sie bitte den Abschnitt 'Anti-Kollisions-Empfindlichkeitseinstellung' auf SEITE 17 des Handbuchs und passen Sie die Empfindlichkeit auf '10.6' an.

Wenn Sie weitere Fragen haben oder weitere Unterstützung benötigen, zögern Sie bitte nicht, sich an unser engagiertes Support-Team zu wenden.

Email: [Customerservice-eu@maidesite.com](mailto:Customerservice-eu@maidesite.com)

MAIDESITE

03

# Français

## Guide d'Utilisation du Panneau de Contrôle

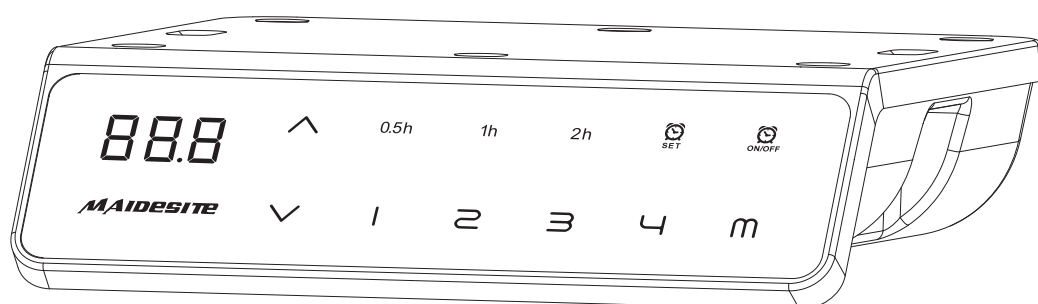

# FR - Guide d'utilisation du panneau de contrôle

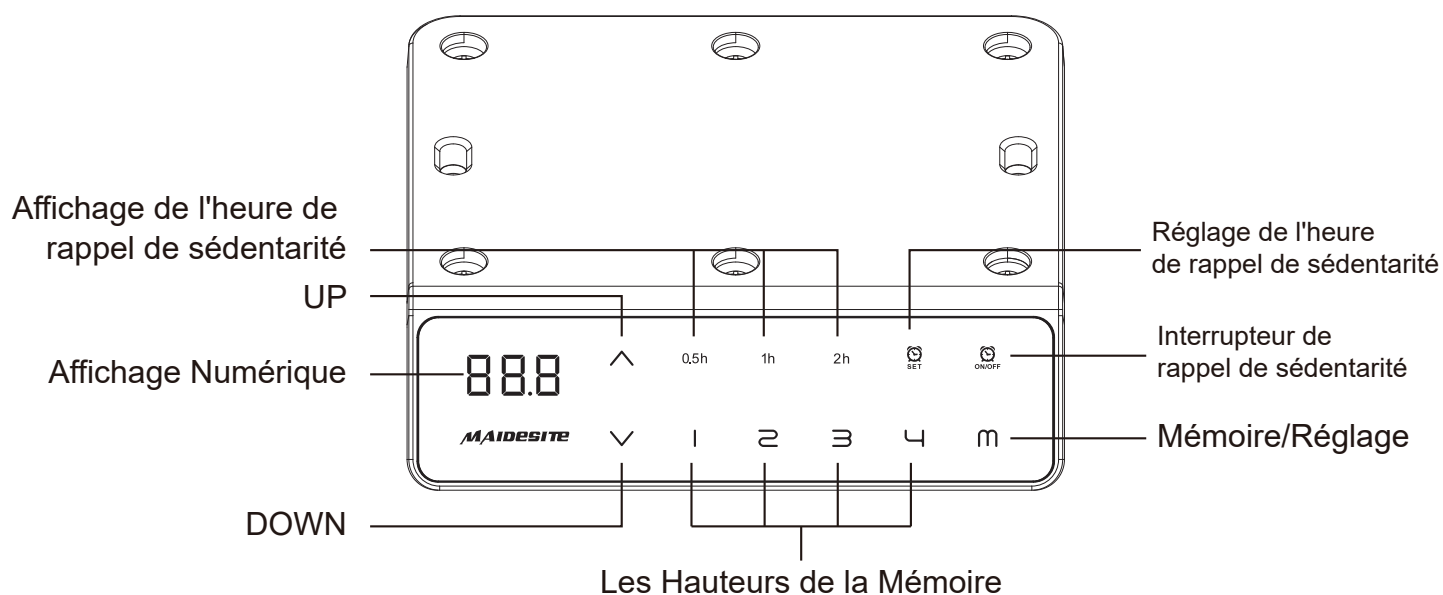

## ATTENTION

Veillez vous assurer qu'aucun objet (mur) ne viendra interrompre le mouvement du bureau et que tous les câbles des appareils concernés sont suffisamment longs.

Veillez **RÉINITIALISER** le bureau lors de la **première utilisation**.

## #1 RESET

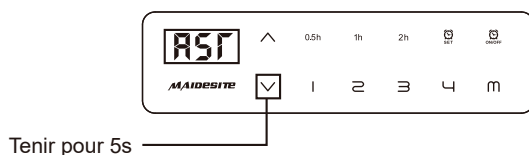

### 1. Entrez dans le mode RST:

Maintenez la touche "DOWN" pendant 5s pendant que le bureau est à la position la plus basse (sinon, abaissez d'abord le bureau). L'écran numérique affiche RST. Le système passe alors en mode RST.

### 2. Quittez le mode RST:

Maintenez à nouveau la touche "DOWN" enfoncée jusqu'à ce que le bureau se déplace légèrement vers le bas, puis légèrement vers le haut. L'écran affiche la hauteur actuelle. Le système quitte le mode RST.

Le panneau de contrôle doit être **fixé** horizontalement sur la table **avant utilisation**.

Veillez régler la sensibilité de la fonction d'anti-collision selon vos habitudes d'utilisation.

## #2 Réglage de la Sensibilité Anti-collision :

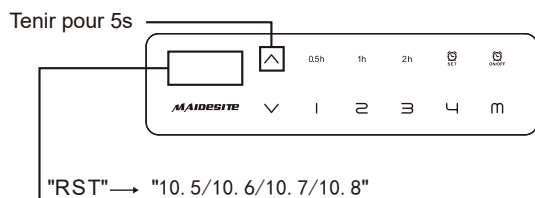

Maintenez le bouton "DOWN" enfoncé, l'affichage numérique montre "RST". Maintenez enfoncé le bouton "UP" pendant 5 secondes, vous pouvez ajuster la sensibilité anti-collision. Chaque fois que le bouton "UP" est maintenu enfoncé pendant 5 secondes, l'affichage numérique passera à l'une des options suivantes :

- "10.5" - le moins sensible (réglage initial par défaut)
- "10.6" - sensibilité normale
- "10.7" - sensibilité modérée
- "10.8" - sensibilité maximale

Après l'affichage des paramètres sélectionnés, relâchez et attendez 5 secondes, l'affichage reviendra à "RST". Maintenez le bouton "DOWN" enfoncé pour quitter l'état de réinitialisation.

Les Parties Suivantes Peuvent être Définies Selon vos Préférences

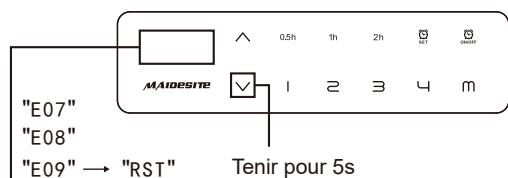

**Réinitialisation de la Protection Contre les Exceptions:**

**État**

L'affichage numérique indique l'erreur E07/E08/E09. En débranchant/rebranchant l'alimentation, l'erreur persiste. Appuyer sur n'importe quelle touche n'a aucun effet.

**Opération**

Maintenez la touche "DOWN" enfoncée pendant 5s, l'affichage numérique indique RST. Relâchez et maintenez à nouveau la touche "DOWN" pour abaisser le bureau jusqu'à ce qu'il atteigne la position la plus basse et se déplace légèrement vers le haut. L'écran affiche la hauteur actuelle.

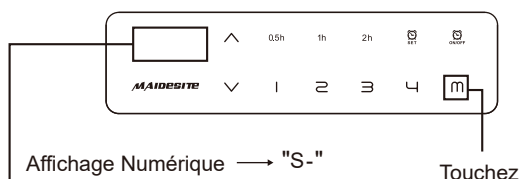

**Régler la Hauteur de la Mémoire:**

Appuyez sur la touche "M" : l'écran affiche "S-". Appuyez sur l'une des touches numériques, la hauteur actuelle sera enregistrée sur cette clé.

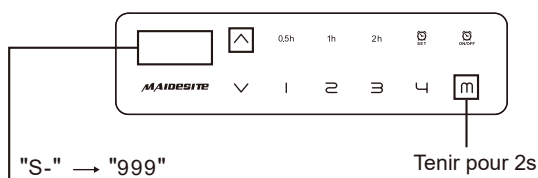

**Fixez la Limite Maximum:**

Appuyez sur la touche "M" : l'écran affiche "S-". Appuyez sur la touche "UP" l'écran clignote. Appuyez sur la touche "M" et maintenez-la enfoncée pendant 2s jusqu'à ce que l'écran affiche "999". La limite maximum est maintenant mémorisée.

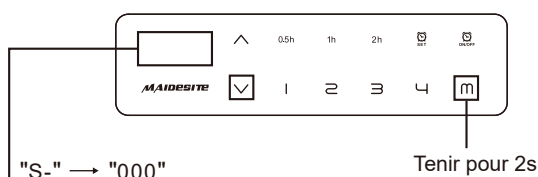

**Fixez la Limite Minimum:**

Appuyez sur la touche "M" : l'écran affiche "S-". Appuyez sur la touche "DOWN" : l'écran clignote. Appuyez sur la touche "M" et maintenez-la enfoncée pendant 2s jusqu'à ce que l'écran affiche "000". La limite minimum est maintenant mémorisée.



**Supprimer les Limites de Hauteur:**

Appuyez sur la touche "M" : l'écran affiche "S-". Appuyez sur la touche "M" et maintenez-la enfoncée pendant 2s jusqu'à ce que l'écran affiche "555". Les limites supérieures et inférieures sont supprimées.

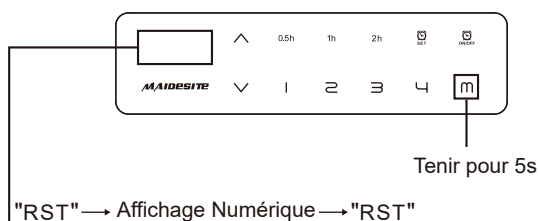

**Modifiez la Hauteur de RESET :**

Entrez dans le mode RST (voir instructions ci-dessus). Maintenez la touche "M" enfoncée pendant 5s : l'écran affiche la hauteur de réinitialisation et clignote. Maintenez la touche "UP" ou "DOWN" enfoncée pour modifier la valeur. L'écran repasse en mode "RST" si aucune opération n'est détectée pendant 5s, indiquant que la modification a été effectuée avec succès. Quittez le mode RST (voir les instructions ci-dessus).

Les Parties Suivantes Peuvent être Définies Selon vos Préférences

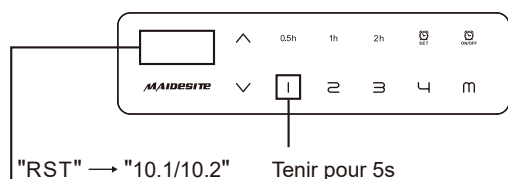

**Changez le Mode de Mouvement de la Hauteur de Mémoire:**

Entrez dans le mode RST (voir instructions ci-dessus). Maintenez la touche "1" enfoncée pendant 5s, l'écran affiche l'un des éléments suivants :  
 "10.1" : mouvement par simple pression (par défaut)  
 "10.2" : mouvement par pression constante.  
 Basculez entre deux options.  
 L'écran repasse en mode "RST" si aucune opération n'est détectée pendant 5s, indiquant que le changement est réussi.  
 Quitter le mode RST(voir les instructions ci-dessus).

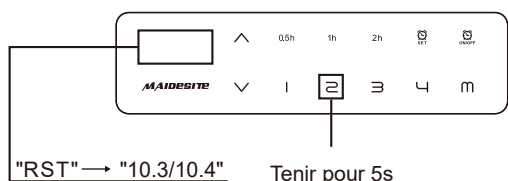

**Changer l'unité de Hauteur:**

Entrez dans le mode RST (voir instructions ci-dessus). Maintenez la touche "2" enfoncée pendant 5s, l'écran affiche l'un des éléments suivants :  
 "10.3" : affichage de la hauteur en centimètres(par défaut)  
 "10.4" : affichage de la hauteur en pouces.  
 Basculez entre deux options.  
 L'affichage repasse à "RST" si aucune opération n'est détectée pendant 5s, indiquant que le changement est réussi.  
 Quitter le mode RST (voir les instructions ci-dessus).

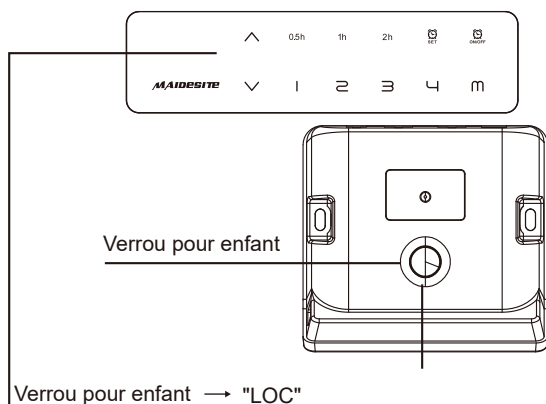

**Verrou pour enfant:**

Touchez et maintenez la touche Verrou pour enfant pendant 4s: l'écran affiche "LOC", et toutes les clés à l'avant sont verrouillées. Touchez et tenez la clé du verrou pour enfant encore une fois pour que les 4s débloqués. Si le combiné vibre en raison de la position assise, le rappel fonctionne lorsqu'il est verrouillé, touchez n'importe quelle touche pour arrêter la vibration.

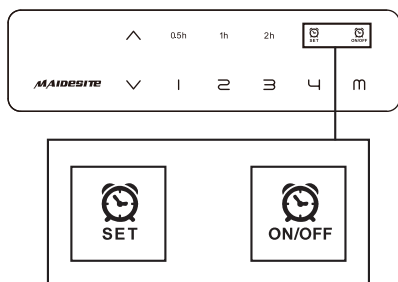

**Rappel de la position assise:**

**Première utilisation:** Le rappel "assis-debout" est actif par défaut et la durée par défaut est de 30 minutes. Appuyez sur la touche "ON/OFF" pour activer ou désactiver le rappel "assis-debout". Appuyez sur la touche "SET" et choisissez l'une des durées de rappel. Veuillez vous assurer que le rappel assis-debout est activé avant de régler l'heure. Lorsque l'heure de rappel est écoulée, la commande manuelle vibre. Touchez n'importe quelle touche pour arrêter la vibration et éteindre le rappel. Lorsque la hauteur de la table est supérieure à 100 cm, le rappel arrête le chronométrage et le remet à zéro, Lorsque la hauteur de la table est inférieure à 100 cm, le chronométrage redemarre.  
**Remarque:** en l'absence d'action, le rappel s'éteint après environ 30s de vibration.

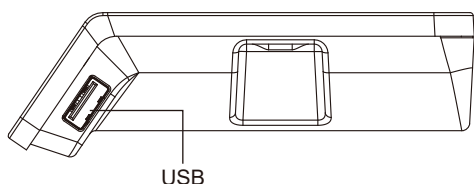

**Port de Chargement USB:**

Sortie : DC 5V/0,8A

## Q & A

Mode de Protection		
Code d'Erreur	Descriptif	Solution
RST(ASR)	RESET	Veillez essayer "RESET" (Page 21).
E07	Pas de connexion	Veillez vérifier les connexions des câbles et effectuer une "RÉINITIALISATION" (Page 21) en tant que première étape de dépannage. Si le problème persiste, veuillez contacter notre équipe d'assistance pour obtenir une aide supplémentaire.
E08		
H01	Protection contre la surchauffe	Veillez débrancher l'alimentation et laisser le système refroidir pendant 20 minutes.
Protection anti-collision	Le bureau se soulève ou s'abaisse seulement pendant une courte période.	Veillez vous assurer que le bureau et le panneau de contrôle sont stables et solidement positionnés, sans aucun tremblement visible. Si le problème persiste, veuillez consulter la section "Réglage de la sensibilité anti-collision" à la PAGE 21 du manuel et ajustez la sensibilité à "10.6"

Si vous avez d'autres questions ou besoin d'une assistance supplémentaire, n'hésitez pas à contacter notre équipe de support dédiée.

Email: [Customerservice-eu@maidesite.com](mailto:Customerservice-eu@maidesite.com)



MAIDESITE

03

# Español

## Guía de Usuario del Panel de Control

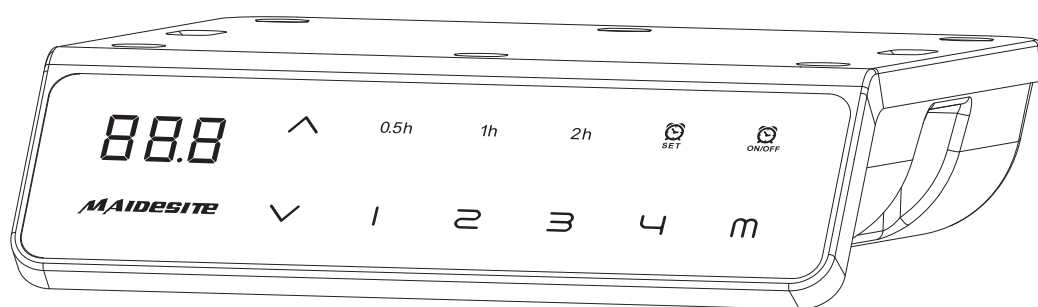

# ES - Guía de usuario del panel de control

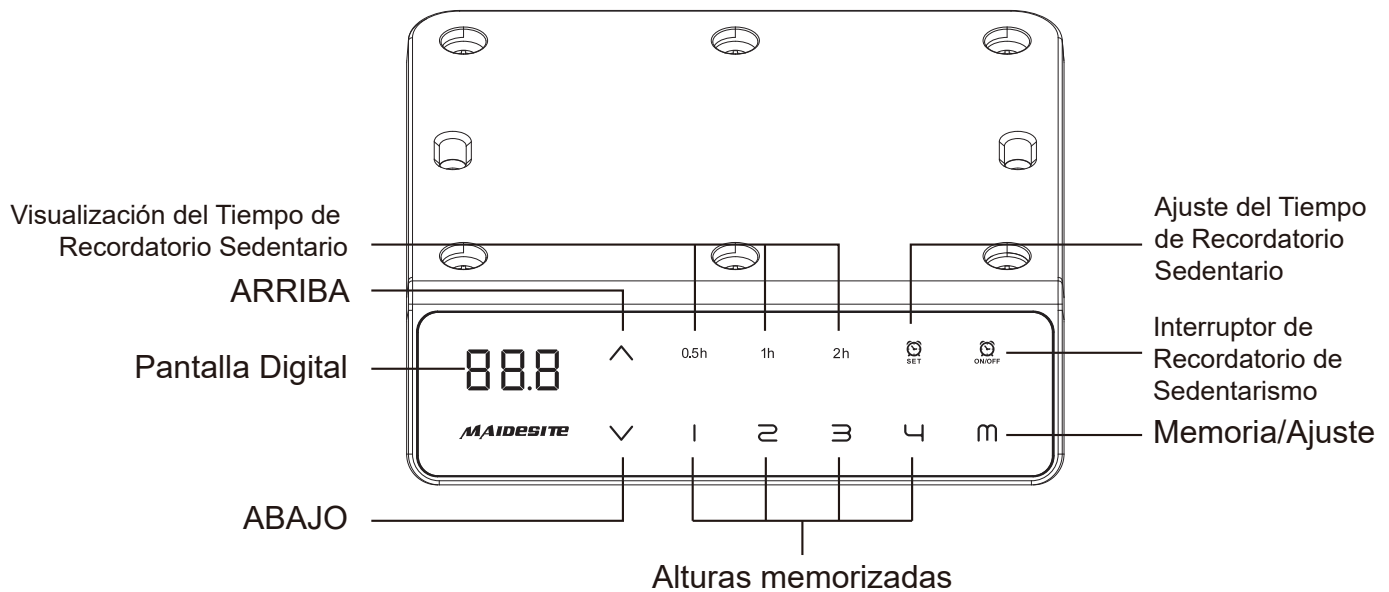

## PRECAUCIÓN

Asegúrese de que ningún objeto (paredes) interrumpa el movimiento de la mesa, y que todos los cables de los dispositivos pertinentes sean lo suficientemente largos.

Por favor, **REINICIE** el escritorio **en la primera vez de uso**.

## #1 RESET



### 1. Entre en el modo RST:

Mantenga pulsada la tecla "ABAJO" durante 5s mientras el escritorio está en la posición más baja (si no, baje primero el escritorio). La pantalla digital muestra RST.

Ahora el sistema entra en el modo RST.

### 2. Salir del modo RST:

Mantenga pulsada la tecla "ABAJO" de nuevo hasta que el escritorio se mueva ligeramente hacia abajo y luego se mueva ligeramente hacia arriba. La pantalla muestra la altura actual. El sistema sale del modo RST.

El panel de control debe ser **fijado** horizontalmente sobre la mesa **antes de su uso**.

Por favor, ajuste la sensibilidad de la función de Anti-colisión de acuerdo a sus hábitos de uso.

## #2 Configuración de Sensibilidad Anti-colisión:

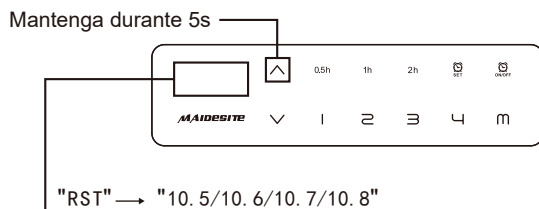

Mantenga presionado el botón ABAJO, la pantalla digital mostrará "RST". Mantenga presionado el botón "ARRIBA" durante 5 segundos, podrá ajustar la sensibilidad Anti-colisión.

Cada vez que el botón ARRIBA se mantenga presionado durante 5 segundos, la pantalla digital cambiará a una de las siguientes opciones:

"10.5" - menos sensible (ajuste predeterminado inicial)

"10.6" - sensibilidad normal

"10.7" - sensibilidad moderada

"10.8" - sensibilidad máxima

Después de mostrarse los ajustes seleccionados, suelte y espere 5 segundos, la pantalla volverá a "RST". Mantenga presionado el botón ABAJO para salir del estado de reinicio.

Las siguientes partes se pueden configurar según sus preferencias

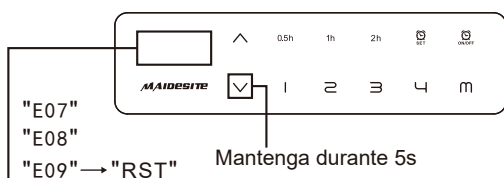

### Restablecer la Protección Contra Excepciones:

#### Condición

La pantalla digital muestra el error E07/E08/E09. Desconectando/Reconectando la energía, el error aún permanece. Presionar cualquier tecla no tiene efecto.

#### Operación

Mantenga pulsada la tecla "ABAJO" durante 5s, la pantalla digital muestra RST. Suelte y mantenga pulsada la tecla "ABAJO" de nuevo para bajar el escritorio hasta que llegue a la posición más baja y se mueva ligeramente hacia arriba. La pantalla muestra la altura actual. (Nota: Esta operación también se aplica al reinicio forzado. Por favor, baje primero el escritorio a la altura más baja).

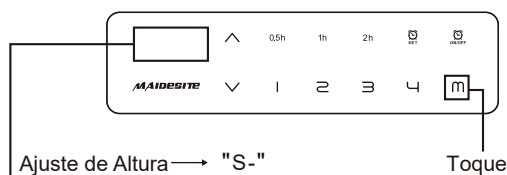

### Ajustar la altura memorizada:

Toque la tecla "M": la pantalla muestra "S-". Toque una de las teclas numéricas, la altura actual se almacenará con esa tecla.



### Ajuste del límite superior:

Toque la tecla "M": la pantalla muestra "S-". Toque la tecla "ARRIBA": la pantalla parpadea. Mantenga pulsada la tecla "M" durante 2 segundos hasta que la pantalla muestre "999". El límite superior queda configurado.



### Ajuste del límite inferior:

Toque la tecla "M": la pantalla muestra "S-". Toque la tecla "ABAJO": la pantalla parpadea. Mantenga pulsada la tecla "M" durante 2 segundos hasta que la pantalla muestre "000". El límite inferior queda configurado.

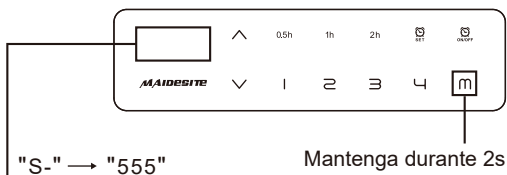

### Eliminar los límites de altura:

Toque la tecla "M": la pantalla muestra "S-". Mantenga pulsada la tecla "M" durante 2 segundos hasta que la pantalla muestre "555". Los límites superior e inferior de altura se han eliminado.



### Cambiar la altura RESET:

Entre en el modo RST (vea las instrucciones anteriores). Mantenga pulsada la tecla "M" durante 5s: la pantalla muestra la altura restablecida y la pantalla parpadea. Mantenga pulsada la tecla "ARRIBA" o "ABAJO" para cambiar el valor. La pantalla vuelve a cambiar a "RST" si no se detecta ninguna operación durante 5s, lo que indica que el cambio se ha realizado con éxito. Salga del modo RST (vea las instrucciones anteriores).

Las siguientes partes se pueden configurar según sus preferencias

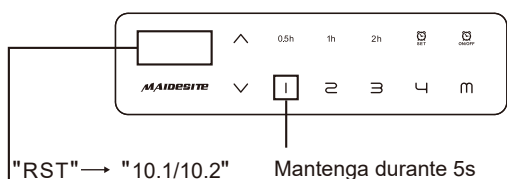

### Cambiar el modo de movimiento de la altura memorizada:

Entre en el modo RST (vea la instrucción anterior).  
 Toque y mantenga pulsada la tecla '1' durante 5s, la pantalla muestra una de las siguientes opciones:  
 "10.1" : Movimiento de un toque (por defecto)  
 "10.2" : Movimiento de toque constante.  
 Alterne entre las dos opciones.  
 La pantalla vuelve a mostrar 'RST' si no se detecta ninguna operación durante 5s, lo que indica que el cambio se ha realizado con éxito.  
 Salga del modo RST(vea la instrucción anterior).

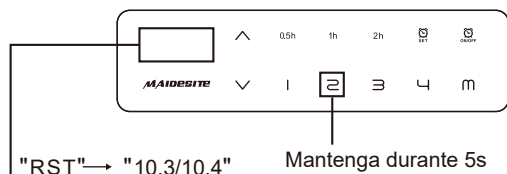

### Cambiar la unidad de altura:

Entre en el modo RST (vea la instrucción anterior).  
 Toque y mantenga pulsada la tecla "2" durante 5s, la pantalla muestra una de las siguientes opciones:  
 "10.3" : visualización de la altura en centímetros(por defecto)  
 "10.4" : visualización de la altura en pulgadas.  
 Alterne entre las dos opciones.  
 Si no se detecta ninguna operación durante 5 segundos, la pantalla vuelve a mostrar 'RST', lo que indica que el cambio se ha realizado con éxito.  
 Salir del modo RST (vea la instrucción anterior).

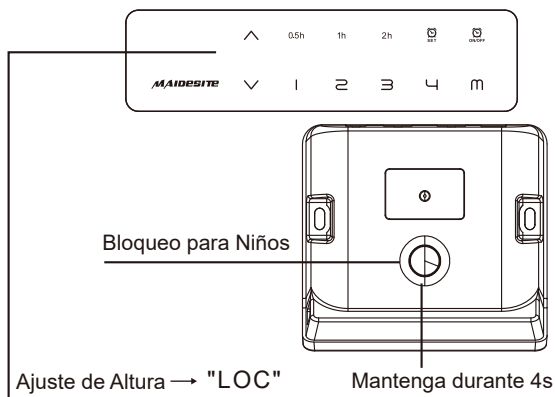

### Bloqueo para niños:

Toque y mantenga pulsada la tecla de Bloqueo para Niños durante 4s: la pantalla muestra 'LOC' y todas las teclas de la parte delantera se bloquean.  
 Toque y mantenga pulsada la tecla de Bloqueo para Niños durante 4s para desbloquearlo.  
 Si el mango vibra debido a que el recordatorio de levantarse y sentarse funciona cuando está bloqueado, toque cualquier tecla para detener la vibración.

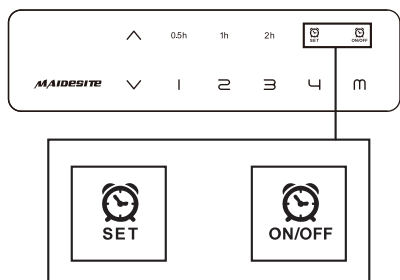

### Recordatorio de Levantarse y Sentarse:

**Primer uso:** El recordatorio de levantarse y sentarse está activo por defecto y el tiempo por defecto es de 30 minutos. Toque la tecla 'ON/OFF' para activar o desactivar el recordatorio. Toque la tecla 'SET' y luego elija uno de los tiempos de recordatorio. Asegúrese de que el recordatorio de posición sentada está activado antes de ajustar la hora.  
 Cuando el tiempo de recordatorio se agota, el mando vibra. Toque cualquier tecla para detener la vibración y desactivar el recordatorio.  
 Cuando la altura del escritorio es superior a 100 cm, el recordatorio detendrá el tiempo y se reiniciará. Cuando la altura de la mesa sea inferior a 100 cm, el cronometraje se reiniciará.  
**Nota:** Cuando no se detecta ninguna acción, el recordatorio se apagará después de unos 30 segundos de vibración.

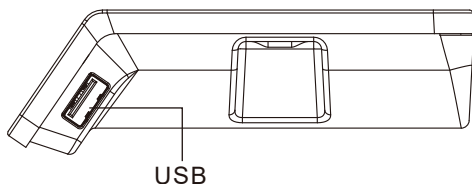

### Puerto de carga USB:

Salida: DC 5V/0.8A

## Q & A

Modo de Protección		
Código de Error	Descripción	Solución
RST(ASR)	RESET	Por favor, intente "RESET" (Página 25).
E07	Sin conexión	Por favor, verifique las conexiones de los cables e intente un "RESET" (Página 25) como primer paso de solución de problemas. Si el problema persiste, por favor, póngase en contacto con nuestro equipo de soporte para obtener ayuda adicional.
E08		
H01	Protección contra el sobrecalentamiento	Por favor, desconecte la alimentación y permita que el sistema se enfríe durante 20 minutos.
Protección contra colisiones	El escritorio se eleva o se baja solo durante un corto período de tiempo.	Por favor, asegúrese de que tanto el escritorio como el panel de control estén estables y firmemente posicionados sin ningún tambaleo evidente. Si el problema persiste, consulte la sección "Ajuste de sensibilidad anti-colisión" en la PÁGINA 25 del manual y ajuste la sensibilidad a "10.6".

Si tiene alguna pregunta adicional o necesita más ayuda, no dude en ponerse en contacto con nuestro equipo de soporte especializado.

Email: [Customerservice-eu@maidesite.com](mailto:Customerservice-eu@maidesite.com)

MAIDESITE

03

# Italian

## Guida per l'Uso del Pannello di Controllo

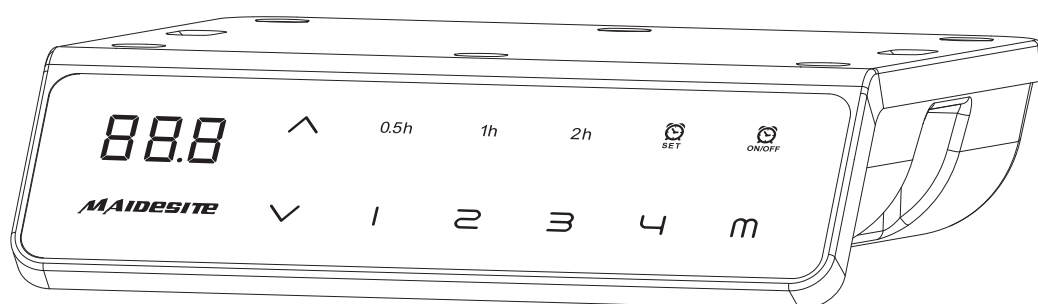

# IT - Guida per l'uso del pannello di controllo

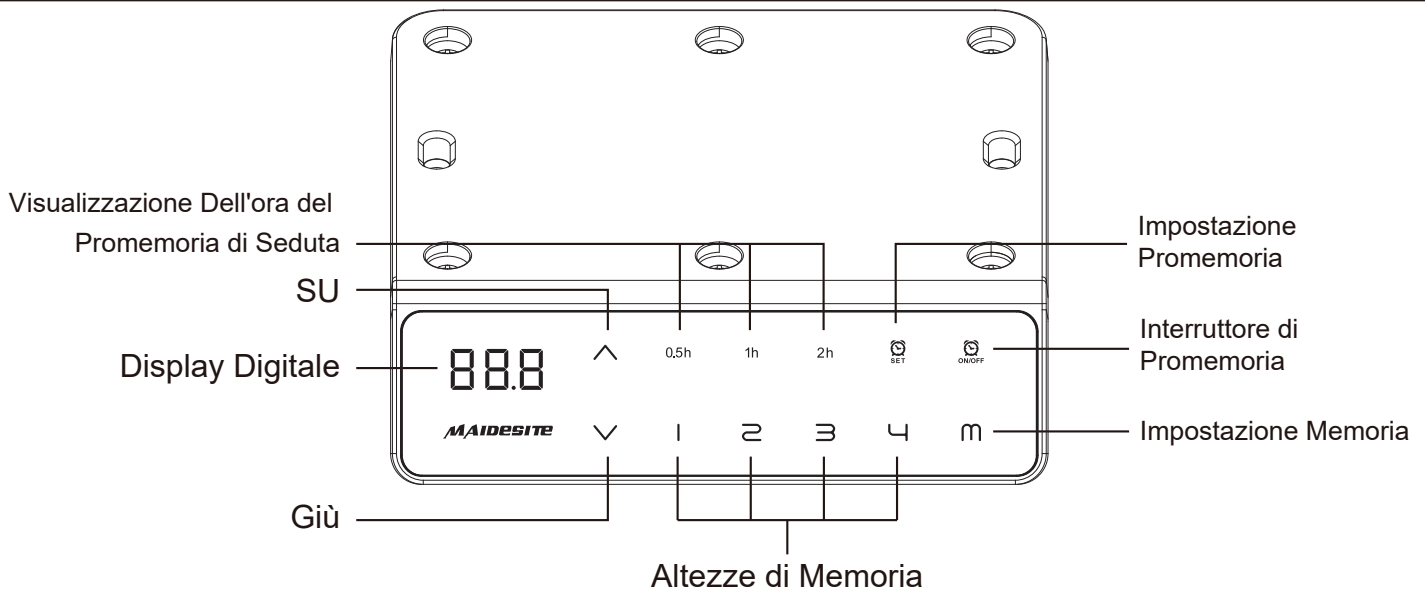

## ATTENZIONE

Assicurarsi che non vi siano oggetti (pareti) che ostacolano il movimento del tavolo e che tutti i cavi dell'apparecchiatura interessati siano sufficientemente distanti.

Si prega di **REIMPOSTARE** la scrivania **alla prima volta di utilizzo**.

## #1 RESET

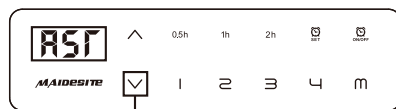

### 1. Entra in modalità RST:

Quando il tavolo è in posizione più bassa, premere il tasto "Giù" per 5s (altrimenti, abbassare prima il tavolo). Il display digitale mostra RST e il sistema è ora in modalità RST.

### 2. Esci dalla modalità RST:

Tieni premuto di nuovo il tasto "Giù" finché il desktop non si sposta leggermente verso il basso e poi si sposta leggermente verso l'alto.

Il display mostra l'altezza attuale. Il sistema esce dalla modalità RST.

Il pannello di controllo deve essere **fissato** orizzontalmente sul tavolo **prima dell'uso**.

Si prega di regolare la sensibilità della funzione Anti-collisione in base alle proprie abitudini di utilizzo.

## #2 Impostazione Sensibilità Anti-collisione:

Mantenga durante 5s

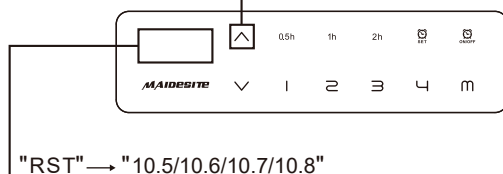

Tenere premuto il pulsante GIÙ, il display digitale mostrerà "RST". Tenere premuto il pulsante "SU" per 5 secondi, è possibile regolare la sensibilità Anti-collisione.

Ogni volta che il pulsante SU viene tenuto premuto per 5 secondi, il display digitale passerà a una delle seguenti opzioni:

- "10.5" - meno sensibile (impostazione iniziale predefinita)
- "10.6" - sensibilità normale
- "10.7" - sensibilità moderata
- "10.8" - sensibilità massima

Dopo aver visualizzato le impostazioni selezionate, rilasciare e attendere 5 secondi, il display tornerà a "RST". Tenere premuto il pulsante GIÙ per uscire dallo stato di ripristino.

Le parti successive possono essere impostate in base alle proprie preferenze

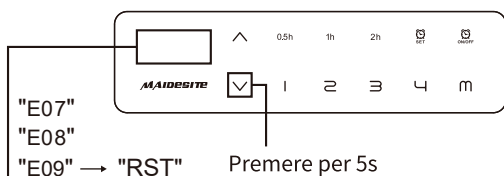

### Ripristinare la Protezione dalle Eccezioni:

#### Condizione

Il display digitale mostra l'errore E07 / E08 / E09  
Disconnettendo/ricollegando l'alimentazione, l'errore persiste.  
La pressione di un tasto qualsiasi non ha effetto.

#### Operazione

premere e tenere premuto il tasto "giù" per 5 secondi,  
Il display digitale mostra RST.  
Rilascia di nuovo e tieni premuto il tasto "giù" per abbassare il  
desktop finché il desktop non scorre nella posizione più bassa e  
si sposta leggermente verso l'alto.  
Il display mostra lo stato attuale.  
(Nota: Questa operazione vale anche per il reset forzato.  
Si prega di abbassare prima la scrivania all'altezza più bassa)

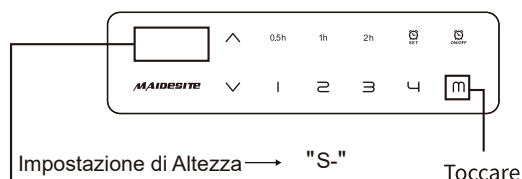

### Imposta L'altezza della Memoria:

Toccare il tasto "M": il display mostra "S-".  
Toccare uno dei tasti numerici, l'altezza corrente  
verrà memorizzata su quel tasto.

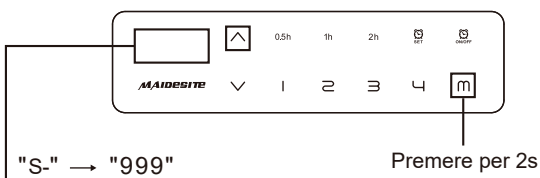

### Imposta Limite di Altezza:

Toccare il tasto "M": il display mostra S-.  
Toccare il tasto "SU": il display lampeggia.  
Toccare e tenere premuto il tasto "M" per 2s fino a quando sul  
display non viene visualizzato "999".  
Il limite superiore è ora memorizzato.

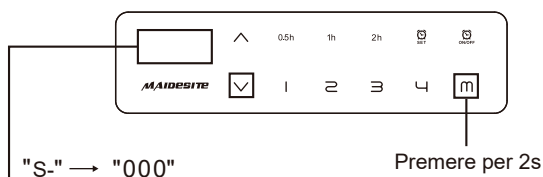

### Elimina Limiti di Altezza:

Toccare il tasto 'M': il display visualizza 'S-'.  
Toccare il tasto 'GIÙ': il display lampeggia.  
Toccare e tenere premuto il tasto 'M' per 2s finché sul  
display non compare '000'.  
Il limite inferiore è ora memorizzato..

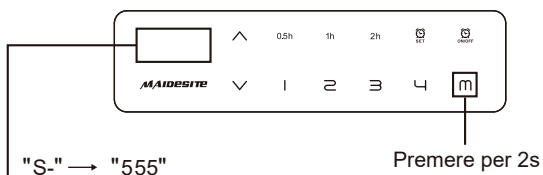

### Cancellare i Limiti di Altezza:

Toccare il tasto "M": il display visualizza "S-".  
Toccare e tenere premuto il tasto "M" per 2s finché  
il display non mostra "555".  
sia il limiti superiore e inferiore verranno eliminati.

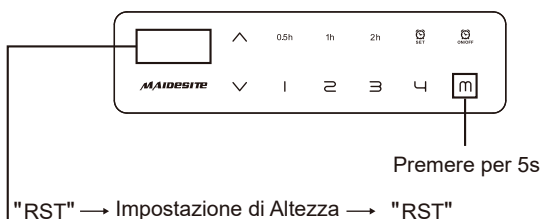

### Modificare L'altezza Iniziale:

Entrare in modalità RST (vedere le istruzioni sopra).  
Toccare e tenere premuto il tasto "M" per 5s: il display mostra  
l'altezza iniziale e lo schermo lampeggia.  
Toccare e tenere premuto il tasto "SU" o "GIÙ" per modificare il valore.  
Se non viene rilevata alcuna operazione per 5s, il display  
tornerà a "RST", indicando che la modifica è avvenuta con successo.  
Uscire dalla modalità RST (vedere le istruzioni sopra) .



Le parti successive possono essere impostate in base alle proprie preferenze

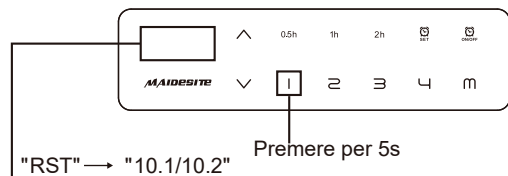

### Come Modificare L'altezza nella Memoria:

Entre en el modo RST (vea la instrucción anterior).  
 Toque y mantenga pulsada la tecla "1" durante 5s, la pantalla muestra una de las siguientes opciones:  
 "10.1" : Movimiento de un toque (por defecto)  
 "10.2" : Movimiento de toque constante.  
 Alterne entre las dos opciones.  
 La pantalla vuelve a mostrar 'RST' si no se detecta ninguna operación durante 5s, lo que indica que el cambio se ha realizado con éxito.  
 Salga del modo RST(vea la instrucción anterior).

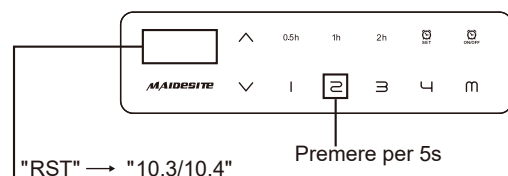

### Modifica Unità di Altezza:

Entrare nella modalità RST (vedere le istruzioni sopra).  
 Toccare e tenere premuto il tasto "2" per 5s, il display mostra uno dei seguenti:  
 "10.3": visualizzazione dell'altezza in centimetri (impostazione predefinita)  
 "10.4": visualizzazione dell'altezza in pollici.  
 Alterna tra due opzioni. Il display torna a "RST" se non viene rilevata alcuna operazione per 5s, a indicare che la modifica è riuscita.  
 Uscire dalla modalità RST (vedere le istruzioni sopra).

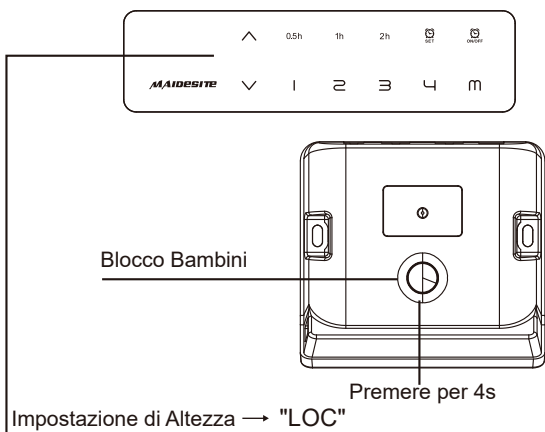

### Blocco Bambini:

Toccare e tenere premuto il tasto Blocco Bambini per 4s:  
 il display mostra "LOC" , e tutte le chiavi davanti sono bloccate.  
 Tocca e tieni premuto il tasto Blocco bambini ancora per 4s per sbloccarlo.  
 Se il portatile vibra a causa del promemoria sit-stand funziona quando è bloccato,  
 toccare un tasto qualsiasi per interrompere la vibrazione.

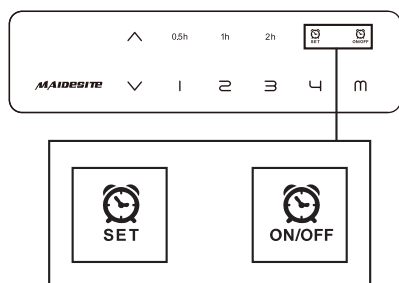

### Promemoria in Piedi:

**Primo utilizzo:** il promemoria sit-stand è attivo per impostazione predefinita e il tempo predefinito è di 30 minuti. Toccare il tasto "ON / OFF" per attivare o disattivare il promemoria sit-stand.  
 Toccare il tasto "SET" e quindi scegliere uno degli orari del promemoria. Assicurati che il promemoria sit-stand sia attivo prima di impostare l'ora.  
 Quando il tempo del promemoria si esaurisce, la pulsantiera vibra.  
 Toccare un tasto qualsiasi per interrompere la vibrazione e disattivare il promemoria. Quando l'altezza della scrivania è maggiore di 100 cm, il promemoria interromperà il cronometraggio e si azzererà. Quando l'altezza della scrivania sarà inferiore a 100 cm, il conteggio riprenderà.  
**Nota:** in assenza di azioni, il promemoria verrà disattivato dopo circa 30s di vibrazione.

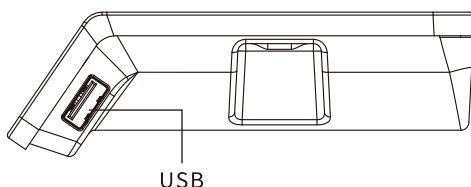

### Porta di carica USB:

Uscita: DC 5V/0.8A

Q & A

Modalità di Protezione		
Codice di Errore	Descrizione	Soluzione
RST(ASR)	RESET	Si prega di provare 'RESET' (Pagina 29).
E07	Nessuna connessione	Si prega di verificare le connessioni dei cavi e tentare un "RESET" (Pagina 29) come primo passo di risoluzione dei problemi. Se il problema persiste, si prega di contattare il nostro team di supporto per ulteriori assistenza.
E08		
H01	Protezione da surriscaldamento	Scollegare l'alimentazione e lasciare che il sistema si raffreddi per 20 minuti.
Protezione anticollisione	La scrivania si alza o si abbassa solo per un breve periodo di tempo.	Si prega di assicurarsi che sia la scrivania che il pannello di controllo siano stabili e saldamente posizionati senza alcuna oscillazione evidente. Se il problema persiste, consultare la sezione "Impostazione della sensibilità anti-collisione" a PAGINA 29 del manuale e regolare la sensibilità a "10.6".

Se hai altre domande o necessiti ulteriori assistenza, non esitare a contattare il nostro dedicato team di supporto.  
 Email: [Customerservice-eu@maidesite.com](mailto:Customerservice-eu@maidesite.com)



Prolinx Global LTD  
 27 Old Gloucester Street  
 London, WC1N 3AX, UK  
 Mr. Nianzhuang Liu  
 Email: eu@eulinx.eu



Prolinx GmbH  
 Brehmstr.56, 40239 Duesseldorf  
 Germany  
 Jie Xue Email: eu@eulinx.eu

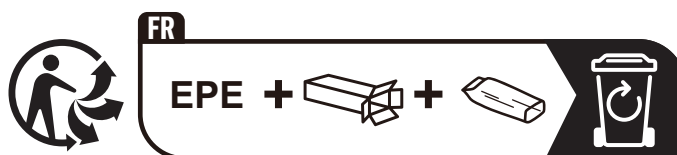

MADE IN CHINA



230809BS03

Points de collecte sur [www.quefairedemesdechets.fr](http://www.quefairedemesdechets.fr)  
 Privilégiez la réparation ou le don de votre appareil !

Email(EU): [Customerservice-EU@maidesite.com](mailto:Customerservice-EU@maidesite.com)  
Website(EU): [www.maidesite.de](http://www.maidesite.de)  
Website(UK): [www.maidesite.co.uk](http://www.maidesite.co.uk)  
YouTube: [Maidesite Office](#)  
Facebook: [Maidesite Desk](#)  
Instagram: [Maidesite Standing Desk](#)

**MAIDESITE**